

スムーズな操作感で、扉を確実に密閉

PAT.
D.PAT.



FA-1627-R



FA-1627-L

[FA-1627-R]

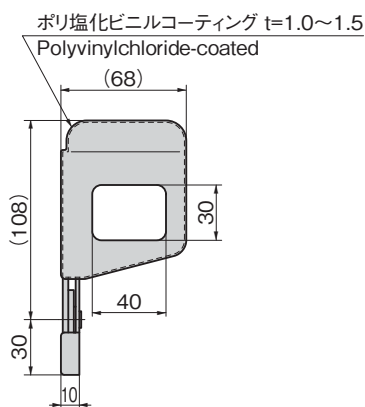
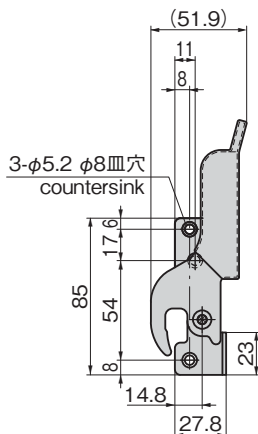

パネル穴明け寸法
Panel drilling dimensions

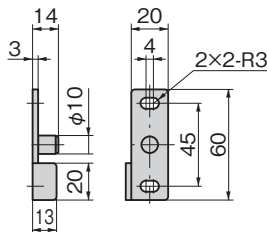
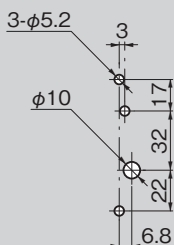

特徴 Feature

- ローラーの働きにより、スムーズな操作感で扉を確実に密閉することができます。
- 受座は取付け穴が長穴のため、位置調節が可能です。
- 面付けのため、取付けが簡単です。
- Smooth operation is provided by the action of the rollers, ensuring that the door is securely airtight.
- Installation holes on catch are oblong holes, making position adjustment easy.
- Surface-mounting for easy installation.

仕様

- 材質: 本体 / 冷間圧延ステンレス鋼板 (SUS304)
- グリップ / ポリ塩化ビニル (PVC)

用途

- 薬品用冷蔵保管庫・食品機械

納期

- 標準在庫品

Specifi-
cations

- Material: Main body: Cold Rolled Stainless Steel Sheet (SUS304)
- Grip: Polyvinyl chloride (PVC)

Specific
use

- Finish: Barrel polishing
- Refrigerated drug storage, foodstuffs machinery

受座は取付け穴が長穴のため、位置調節が可能です。
Installation holes on catch are oblong holes, making position adjustment easy.

特徴 Feature

ローラーの働きにより、スムーズな操作感で扉を確実に密閉することができます。
Smooth operation is provided by the action of the rollers, ensuring that the door is securely airtight.

使用例 Example of application

2重扉の内側の密閉に。出張りが少ない設計です。
For airtightness inside of double doors, designed to project minimally.

参考記事



活用方法を始め、開発秘話を掲載しています。

商品番号 Product No.	RoHS 10	製品質量 (g) Mass	コード Code	単価	量販価格	
					数量	単価
FA-1627-L	●	240	60968			
FA-1627-R	●	240	60896			

●: RoHS10指令対応品
▲: RoHS10指令に対応可能です。

※大量のご注文は更にお安くなります。