

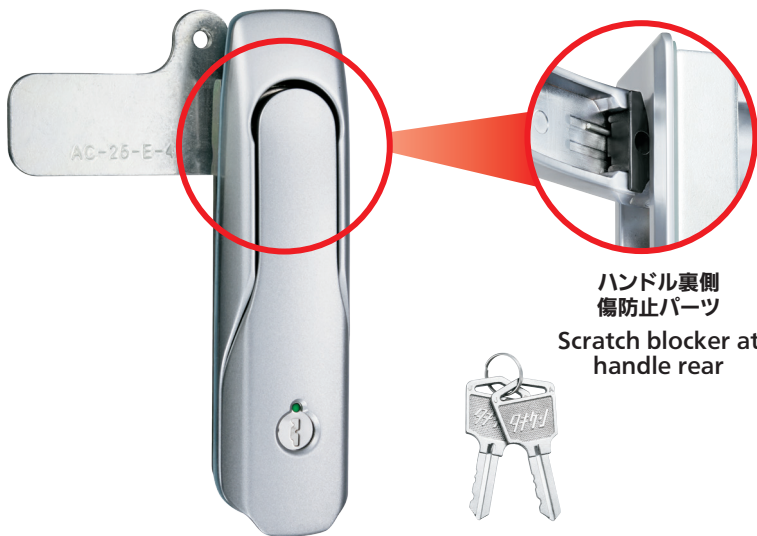

新デザインでローコスト



ハンドル裏側
傷防止パーツ

Scratch blocker at
handle rear

キーNo.0200
Key

A-449-1-1

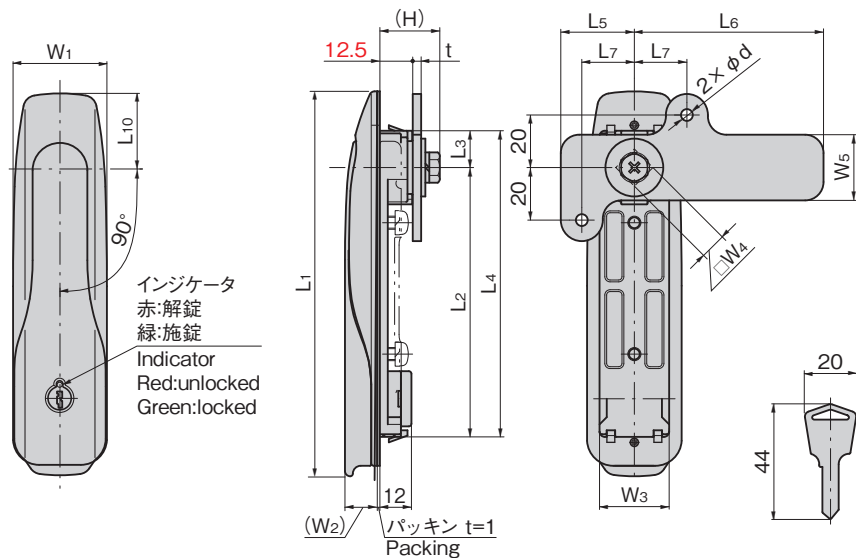

インジケータ
赤:解錠
緑:施錠
Indicator
Red:unlocked
Green:locked

パネル穴明け寸法
Panel drilling dimensions

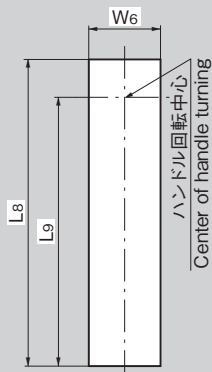

特徴 Feature

- 傷防止パーツ付のため、ハンドルケースや筐体に傷を付けない構造です。
- 仮止め用パーツにより、取り付け作業がスムーズです。
- 取り付け面から止め金までの奥行き12.5mmの薄型。
- 防水タイプ(Oリング・シートパッキン使用)
- 左右兼用型
- Comes with a scratch blocker providing a design that is non-damaging to handle case and casing.
- Temporary latching parts enable smooth installation.
- Slim construction; 12.5mm thick from attachment face to stopper plate.
- Waterproof (Using O-ring and sheet packing)
- For both left-hand and right-hand use.

仕様

- 材質: 亜鉛合金 (ZDC)
- 表面仕上: シルバー塗装
- 最大適用板厚: 2.5mm
- 付属品: 止め金・取付け板・ビスセット・キー2本(鍵付きのみ)

用途

- キュービクル・配電盤・制御盤

納期

- 標準品・・・納期お問合せください

Specifications

- Material: Zinc alloy (ZDC)
- Finish: Silver coating
- Max. applicable panel thickness: 2.5mm
- Accessories: Stopper plate, installation plate, screws, two keys (With lock only)

Specific use

- Cubicles, power, distribution and control boards.

商品番号 Product No.	L1	L2	L3	L4	L5	L6	L7	L8	L9	L10	W1	(W2)	W3	□W4	W5	W6	(H)	t	φd	付属止め金 Attached stopper plate
A-449-1-1	147	102.5	14	116.5	28	72	20	117	103	29	36	12.3	26.5	10	25	27	22.8	3.2	4.5	AC-25-E-1
A-449-1-2		102.5	14	116.5	28	72	20	117	103	29	36	12.3	26.5	10	25	27	22.8	3.2	4.5	
A-449-2-1	122	83.5	12	95.5	22	62	15	96	84	27	32	12	23.5	8	24	24	21	2.3	4.2	AC-25-E-4
A-449-2-2		83.5	12	95.5	22	62	15	96	84	27	32	12	23.5	8	24	24	21	2.3	4.2	
A-449-3-1	92	50.5	12	62.5	22	62	15	63	50.5	27	32	12	23.5	8	24	24	21	2.3	4.2	AC-25-E-4
A-449-3-2		50.5	12	62.5	22	62	15	63	50.5	27	32	12	23.5	8	24	24	21	2.3	4.2	

商品番号 Product No.	RoHS 10	備考 Remarks	製品質量 (g) Mass	コード Code	単価	量販価格	
						数量	単価
A-449-1-1		鍵付き With lock	451	04478			
A-449-1-2		鍵なし Without lock	461	04481			
A-449-2-1		鍵付き With lock	314	04479			
A-449-2-2		鍵なし Without lock	325	04482			
A-449-3-1		鍵付き With lock	243	04480			
A-449-3-2		鍵なし Without lock	255	04483			

●: RoHS10指令対応品
▲: RoHS10指令に対応可能です。

※大量のご注文は更にお安くなります。

A-449-2用ゴムキャップ
Rubber caps for A-449-2



ハンドルに装着することによって
防塵と耐食性を向上させます。
材質: エチレンプロピレンゴム
(EPDM)
ご注意: 本製品を使用する際は、ハ
ンドル添付のシートパッキンは外
してから装着してください。

A-449-RC-2

商品番号 Product No.	RoHS 10	製品質量 (g) Mass	コード Code	単価	量販価格	
					数量	単価
A-449-RC-2		55.6	04539			