

A-1151R-1・2

ステンレス製

AP-151R-1・2

プラスチック製

A-151R-1・2

亜鉛合金製

ラッチ式平面ハンドル

LATCH TYPE FLUSH HANDLES



ハンドル・取手・つまみ・周辺機器

クレモン

ローラー
締り

特装密閉
ハンドル

フリーザー
密閉

平面
スイング

平面
ハンドル

ポップ
ハンドル

リフト
ハンドル

アジャスト
ハンドル

ラッチ式

スナッチ

リンク

フック式

ロック
ハンドル

L 型
ハンドル

T 型
ハンドル

丸型
小型

押ボタン

取手

つまみ

止め金
ロッド棒

ジョイント
リンク

ワイヤ



A-1151R-1-1



A-151R-1-1G

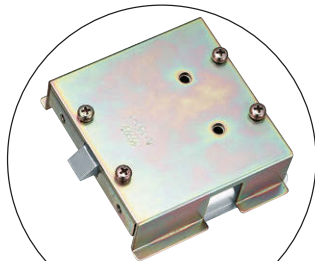

裏面4ヶ所止め専用タイプも製作します。



キーNo.400
Key

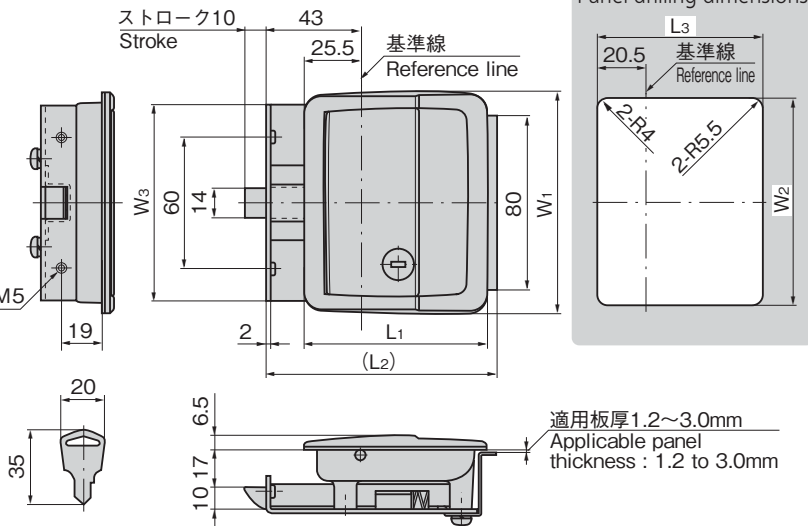

商品番号 Product No.	RoHS 10	備考 Remarks	製品質量(g) Mass	コード Code	単価	量販価格	
						数量	単価
A-1151R-1-1	●	鍵付き With lock	650	03138			
A-1151R-1-2	●	鍵なし Without lock	640	03139			
A-1151R-2-1	●	鍵付き With lock	540	03142			
A-1151R-2-2	●	鍵なし Without lock	530	03143			
A-151R-1-1	●	鍵付き With lock	680	01488			
A-151R-1-2	●	鍵なし Without lock	670	01489			
A-151R-2-1	●	鍵付き With lock	580	01490			
A-151R-2-2	●	鍵なし Without lock	570	01491			
AP-151R-1-1-Black	●	鍵付き With lock	370	01448			
AP-151R-1-2-Black	●	鍵なし Without lock	360	01449			
AP-151R-2-1-Black	●	鍵付き With lock	370	01450			
AP-151R-2-2-Black	●	鍵なし Without lock	360	01451			

●: RoHS10指令対応品 ▲: RoHS10指令に対応可能です。 ※大量のご注文は更にお安くなります。

商品番号 Product No.					L1	(L2)	L3	W1	W2	W3
SUS	ZDC	ZDC(逆ラッチ) (reversed latch)	樹脂 Resin	樹脂(逆ラッチ) Resin (reversed latch)						
A-1151R-1	A-151R-1	*A-151R-1-□G	AP-151R-1	*AP-151R-1-□G	83	105	73	102	93	90
A-1151R-2	A-151R-2	*A-151R-2-□G	AP-151R-2	*AP-151R-2-□G	73	95	63	92	83	80

逆ラッチタイプも同寸法です。 The reversed latch type has the same dimensions.
※逆ラッチ仕様は特注品です。 ※The reverse latch specification is made to order.

特徴 Feature

- 丸味のあるソフトなデザイン
- ワンタッチで開閉できます。
- A-151シリーズと寸法に互換性があり、防塵・防滴構造です。
- 防塵性向上のため、鍵前部にシャッターを付けました。(標準装備)

- Round shape makes the appearance soft.
- Opening and closing can be performed by one touch.
- Dustproof and moistureproof, structure with the dimensions compatible with A-151 series.
- For improvement in dustproof, lock has shutter. (Installed as a standard)

[A-1151R]

- 仕様
- 材 質: 本体/ステンレス鋼铸件(SUS304)
ケース/ステンレス鋼板(SUS304)
 - 表面仕上: ビーズショット

[AP-151R]

- 仕様
- 材 質: 本体/AAS樹脂
ケース/冷間圧延鋼板(SPCC)
 - 標準色: ブラック

[A-151R]

- 仕様
- 材 質: 本体/亜鉛合金(ZDC)
ケース/冷間圧延鋼板(SPCC)
 - 表面仕上: サチライトクロムめっき(MZCr)
 - 鍵番号: 400
 - 適用板厚: 1.2~3.0mm
 - 付属品: 取付け板・ビスセット・割りピン・キー2本

用途 ●特装車・建機・鉄道車両・バス

納期 ●標準在庫品

- 備考
- ラッチとハンドルは連動しますので確実な閉扉が確認できます。(AP-151R/A-151R)
 - 専用ストライカーA-151-ST-2(364ページ)もあります。
 - 建設機械仕様も開発中。(AP-151-RK)
 - 扉の仕様によりラッチ部横の取付け穴が使用できない場合用のセッティングプレートもあります。(特注品)
 - AP-151シリーズ(樹脂製)のプレート取付けねじは「タッピングねじ」を使用しております。緩み防止剤の塗布や高速回転ドリルでの取付け・締め過ぎは、ねじ部破損の原因となります。(締付推奨トルク値: 1.5Nm)
 - 緩み防止剤など、溶剤を使用する際は十分に検証を行ってください。(AP-151R)
 - 施錠時にも扉が閉められる単動タイプも製作可能です。(AP-151R/A-151R)

[A-1151R]

- Specifi-cations
- Material: Main unit: Cast stainless steel (SUS304)
Case: Stainless steel plate (SUS304)
 - Finish: Beads shot

[AP-151R]

- Specifi-cations
- Material: Main unit: AAS resin
Case: Cold rolled steel (SPCC)
 - Standard color: Black.

[A-151R]

- Specifi-cations
- Material: Main unit: Zinc alloy (ZDC)
Case: Cold rolled steel (SPCC)
 - Finish: Satellite chrome plating (MZCr)
 - Key No.: 400
 - Applicable panel thickness: 1.2 to 3.0mm
 - Accessories: Installation plate, screws, cotter pin, two keys

Specific-use

- Specially equipped vehicles, construction machinery, trains, buses

Remarks

- Because the latch and the handle are inter-locked, the user can confirm that the door is closed securely. (AP-151R/A-151R)
- Striker (A-151-ST-2) for exclusive use is also available. See page 364.
- The specification for construction machinery is under development. (AP-151-RK)
- The screw for installing the plate of the AP-151 Series (resin) is a tapping screw. Coating with thread-locking fluid or inserting/tightening the screws too tightly with a high-speed rotary drill may damage the screw parts. (Recommended tightening torque: 1.5Nm)
- Be sure to test adequately when using a solvent such as thread-locking fluid. (AP-151R)