

軽量タイプの樹脂製ラッチ



AP-846-1-Black
ブラック
(表)
(Front)



AP-846-1-Cream
クリーム
(裏)
(Rear)

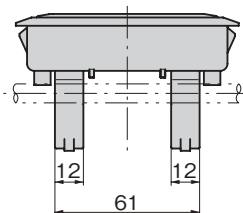
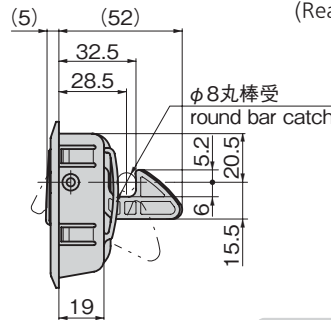
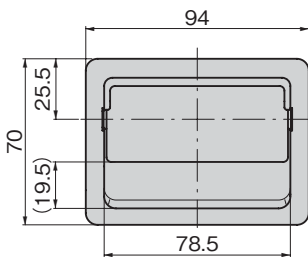

パネル穴明け寸法
Panel drilling dimensions

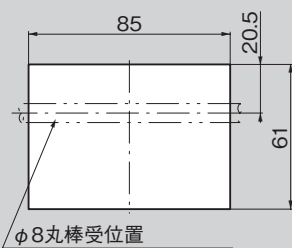

φ8丸棒受位置
round bar catch location

特徴 Feature

PAT.

- 差込むだけのワンタッチで取付けられます。
- 樹脂製のため軽量です。
- ワンタッチで開閉できます。
- One-touch installation just by fitting in panel.
- Lightweight resin manufacture.
- Opening and closing can be performed by one touch.

仕様	● 材質: 本体 / ポリアセタール(POM) ばね / SUS304 ● 表面仕上: シボ仕上(意匠面) ● 適用板厚: 1.2~2.3mm
納期	● 標準在庫品
備考	● 受け部は、φ8の丸棒をご使用ください。 ● その他、特注色も製作します。お問合せください。
Specifications	● Material: Main body: Polyacetal (POM) Spring: SUS304 ● Finish: Wrinkle finish (design surface) ● Applicable panel thickness: 1.2 to 2.3mm
Remarks	● Use a φ8 round bar for the catch.

特注品のご案内



AP-846-1-Gray

AP-846-1-Red

グレー・アイボリー・レッドもあります。

商品番号 Product No.	RoHS 10	製品質量(g) Mass	コード Code	単価	量販価格	
					数量	単価
AP-846-1-Cream クリーム	●	75	04392			
AP-846-1-Black ブラック	●	75	04493			

●: RoHS10指令対応品
▲: RoHS10指令に対応可能です。

※大量のご注文は更にお安くなります。

クレモン

ローラー
締め

特装密閉
ハンドル

フリーザー
密閉

平面
スイング

平面
ハンドル

ポップ
ハンドル

リフト
ハンドル

アジャスト
ハンドル

LATCH TYPE HANDLES

ラッチ式

スナッチ

リンク

フック式

ロック
ハンドル

L型
ハンドル

T型
ハンドル

丸型
小型

押ボタン

取手

つまみ

止め金
ロッド棒

ジョイント
リンク

ワイヤ