

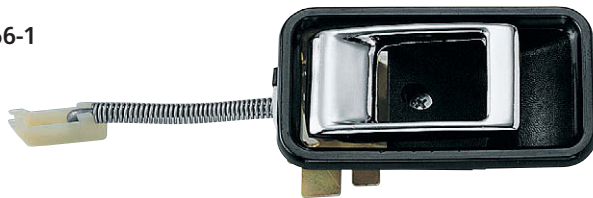

A-866-1



A-866-2

[A-866-1]

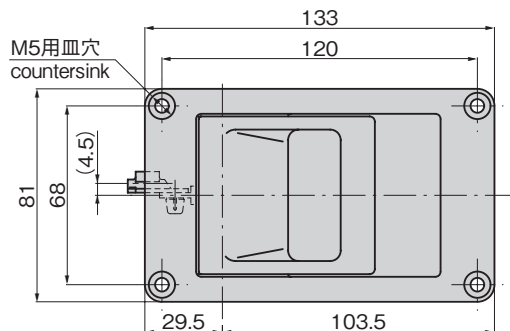

[A-866-2]

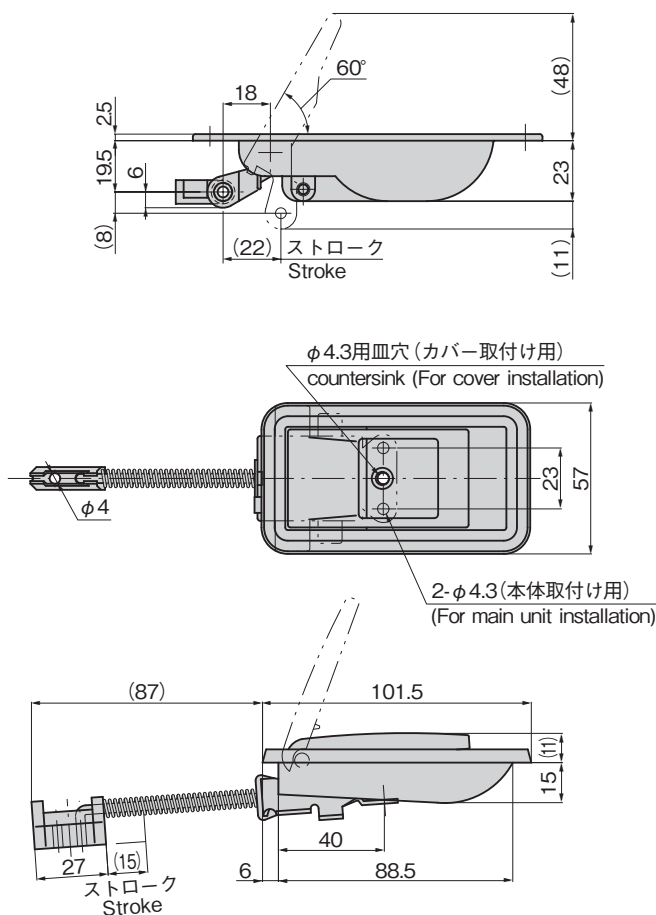

特徴 Feature

[A-866-1]

- φ4ロッドを連結するインナーハンドルです。
- 取付けが簡単です。

- The inner handle to which the φ4 rod is connected.
- Easy installation.

[A-866-2]

- φ3.5ロッドを連結するインナーハンドルです。

- The inner handles to which the φ3.5 rod is connected.

[A-866-1]

- 仕様
- 材質: 亜鉛合金 (ZDC)
 - 表面仕上: アクリル系樹脂焼付塗装 (シルバー)

- 用途
- 特装車・建設機械・バン車などの内部操作ハンドル

[A-866-2]

- 仕様
- 材質: ハンドル/亜鉛合金 (ZDC) ケース/ポリアミド樹脂 (PA)
 - 表面仕上: クロムめっき (MZCr)
 - 標準色: ブラック

- 用途
- 建設機械など、キャビンの内部操作ハンドル

- 納期
- 標準在庫品

[A-866-1]

- Specifications
- Material: Zinc alloy (ZDC)
 - Finish: Acrylic resin baked (Silver)
- Specific-use
- Suitable for the inner control handle of specially equipped vehicles, construction machinery and vans.

[A-866-2]

- Specifications
- Material: Handle: Zinc alloy (ZDC) Case: Polyamide resin (PA)
 - Finish: Chrome plating (MZCr)
 - Standard color: Black
- Specific-use
- Suitable for the inner control handle of the cabin of construction machinery.

[A-866-1] パネル穴明け寸法
Panel drilling dimensions

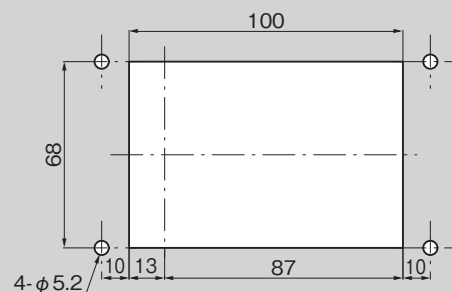

[A-866-2] パネル穴明け寸法
Panel drilling dimensions

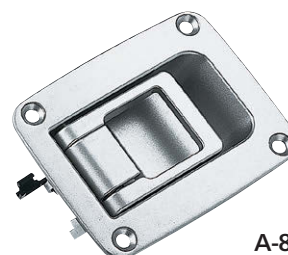
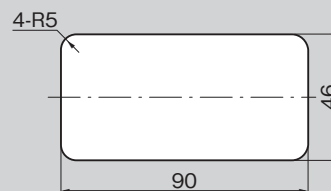

A-866-1L

ロック付インナーハンドルもあります。詳細は377ページをご参照ください。
The inner handle with lock is available (A-866-1L). See page 377.

商品番号 Product No.	RoHS 10	製品質量 (g) Mass	コード Code	単価	量販価格	
					数量	単価
A-866-1	●	345	01824			
A-866-2		135	01825			

●: RoHS10指令対応品
▲: RoHS10指令に対応可能です。

※大量のご注文は更にお安くなります。

クレモン

ローラー
締り

特装密閉
ハンドル

フリーザー
密閉

平面
スイング

平面
ハンドル

ポップ
ハンドル

リフト
ハンドル

アジャスト
ハンドル

ラッチ式

スナッチ

LINK HANDLES

リンク

フック式

ロック
ハンドル

L 型
ハンドル

T 型
ハンドル

丸型
小型

押ボタン

取手

つまみ

止め金
ロッド棒

ジョイント
リンク

ワイヤ

23.01