

A-154-N-C

亜鉛合金製

ハンドル・取手・つまみ・周辺機器

クレモン

ローラー
締り

特装密閉
ハンドル

フリーザー
密閉

平面
スイング

平面
ハンドル

ポップ
ハンドル

リフト
ハンドル

アジャスト
ハンドル

ラッチ式

スナッチ

リンク

フック式

ロック
ハンドル

L 型
ハンドル

T 型
ハンドル

丸型
小型

押ボタン

取手

つまみ

止め金
ロッド棒

ジョイント
リンク

ワイヤ

引戸用平面ハンドル SLID DOOR FLUSH HANDLES

特徴 Feature

- 全体にアールのついたソフトなデザイン
- ワンアクションで開閉ができ、ゴムパッキンによる防塵構造です。
- 扉面からの突起が少ない平面タイプです。
- A-154-Cと取付けに互換性があります。
- 右開き用・左開き用(本図・写真共右開き用です。)
- Corners with a radius make a soft image.
- One-action opening/closing. Dustproof construction using rubber packing.
- Flush type: projections on the door surface are small.
- Installation is compatible with A-154-C.
- The left-hand or right-hand use. (drawings and photo show the right-hand use.)



A-154-N-C-R



キーNo.0200
Key

[A-154-N-C-R]

[ストライカー]
Striker

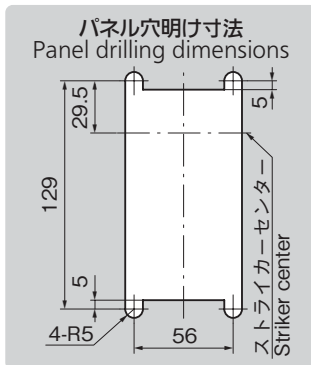
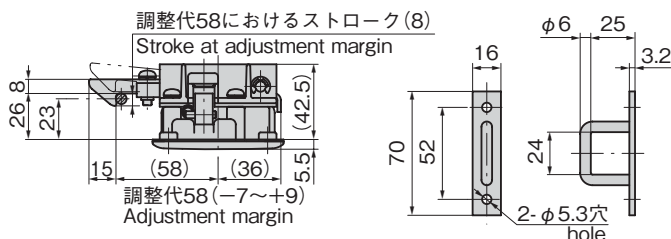

仕様	● 材 質 : 亜鉛合金 (ZDC)
	● 表面仕上 : 焼付塗装
● 標 準 色 : ブラック	● 鍵 番 号 : 0200
	● 最大適用板厚 : A-154-N-C-L / 1.5mm A-154-N-C-R / 1.0mm
用途	● 付 属 品 : キー2本・受座
	● 車両用の扉・各種引戸
納期	● 標準在庫品
備考	● 同デザインのラッチ式ハンドルは358ページ、スナッチハンドルは378ページをご参照ください。
	● カマは仮締め状態のため調整後に締付けをお願いします。
● マスターシステム、指定同番、鍵違いも製作します。	● バネ穴明け寸法、キー、ストライカーは左右共に共通です。
	● 永くご使用いただくために定期的に摺動部に高性能潤滑剤C-985(1360ページ)を塗布してください。

Specifications	● Material: Zinc alloy (ZDC)
	● Finish: Baked
● Standard color: Black	● Key No.: 0200
	● Max. applicable panel thickness: A-154-N-C-L: 1.5mm A-154-N-C-R: 1.0mm
Specific use	● Accessories: Two keys and catch
	● Doors for vehicle and various sliding doors
Remarks	● For the same design and latch-type, See page 358, for snatch-type, See page 378.
	● Sickle attached loosely; tighten after adjusting.
● Panel drilling dimensions, key and striker left-hand and right-hand are same.	● To prolong the life of the product, apply a regular coating of high-performance lubricant C-985 (P.1360) to the sliding parts.

[A-154-N-C-L]

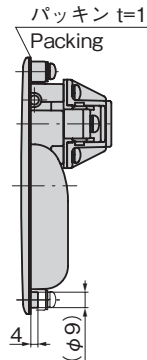
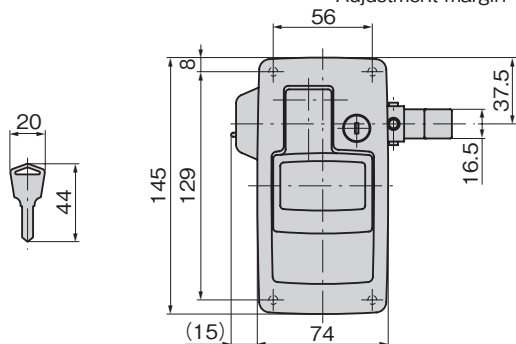
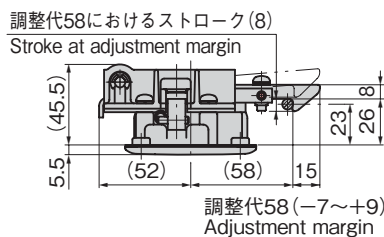

商品番号 Product No.	RoHS 10	備 考 Remarks	製品質量(g) Mass	コード Code	単価	量販価格	
						数量	単価
A-154-N-C-L	●	左開き用 Left-hand use	850	02009			
A-154-N-C-R	▲	右開き用 Right-hand use	850	02010			

● : RoHS10指令対応品
▲ : RoHS10指令に対応可能です。

※大量のご注文は更にお安くなります。

使用例 Example of application

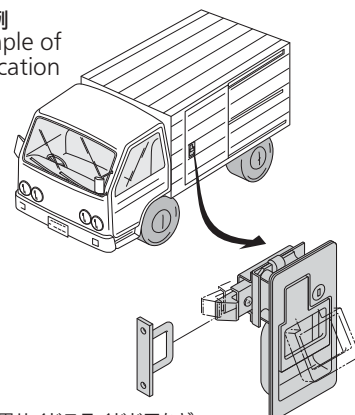

軽車両用サイドスライドドアなど
The side sliding door for light weight truck