

A-1372-F
ステンレス製

A-372-F・A-372-S
アルミニウム製

A-372-RC
ゴム製

ハンドル・取手・つまみ・周辺機器



A-1372-F-1-TAK60



A-372-F-2-TAK60



A-372-1-H
(A-172-H)



A-372-3-S



A-372-2・3-H

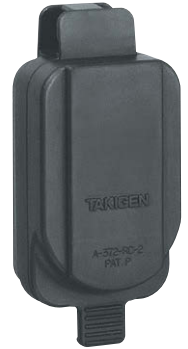

A-372-RC



キーNo.TAK60
Key



キーNo.0200
Key

[A-1372-F-1~3・A-372-F-1~3]

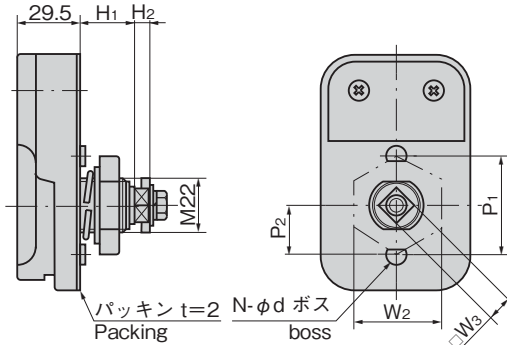
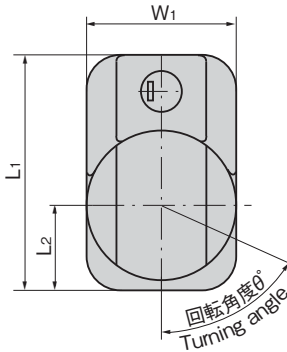

パネル穴明け寸法
Panel drilling dimensions

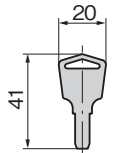
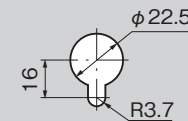
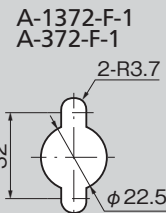
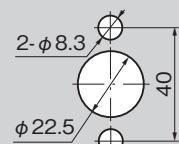

No.TAK60

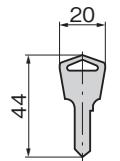

No.0200

商品番号 Product No.	RoHS 10	鍵番号 Key No.	コード Code	単価	量販価格	
					数量	単価
A-1372-F-1-TAK60	●	TAK60	04145			
A-1372-F-1	●	0200	04506			
A-1372-F-2-TAK60	●	TAK60	04146			
A-1372-F-2	●	0200	04507			
A-1372-F-3-TAK60	▲	TAK60	04147			
A-1372-F-3	●	0200	04508			
A-372-F-1-TAK60	●	TAK60	04063			
A-372-F-1	●	0200	04328			
A-372-F-2-TAK60	●	TAK60	04064			
A-372-F-2	●	0200	04329			
A-372-F-3-TAK60	●	TAK60	04065			
A-372-F-3	●	0200	04330			

●: RoHS10指令対応品 ▲: RoHS10指令に対応可能です。 ※大量のご注文は更にお安くなります。

止め金
Stopper plate

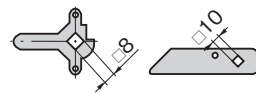

止め金は630~635ページ
からお選びください。
Select stopper plate
starting on page 630
to 635.

商品番号 Product No.	材質 Material	L1	L2	W1	W2	□W3	H1	H2	φd	P1	P2	N	θ°	最大適用板厚 Max. applicable panel thickness	適用ハンドル Applicable handle	製品質量(g) Mass	
A-1372-F-1-TAK60	SUS	97	35	60	41	10	21.5	6	8	40			65	5	A-372-1-H	907	
A-1372-F-1		80	29	46						32		2	60	2.3	A-372-2・3-H	587	
A-1372-F-2-TAK60		67	22	35	32	8	13.5	5	7		16		60	2.3	A-372-2・3-H	417	
A-1372-F-3-TAK60																	
A-1372-F-3																	
A-372-F-1-TAK60	ADC	97	35	60	35	10	21.5	6	8	40			65	5	A-372-1-H	435	
A-372-F-1		80	29	46						32		2	60	2.3	A-372-2・3-H	285	
A-372-F-2-TAK60		67	22	35	32	8	13.5	5	7		16		60	2.3	A-372-2・3-H	215	
A-372-F-2																	
A-372-F-3-TAK60																	
A-372-F-3																	

[A-372-3-S]

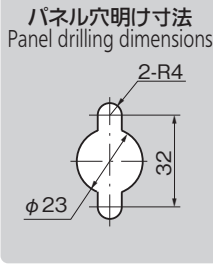
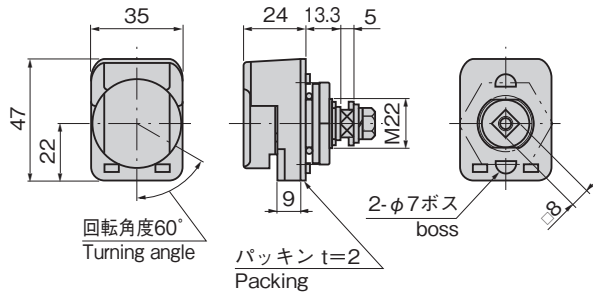

商品番号 Product No.	RoHS 10	適用ハンドル Applicable handle	最大適用板厚 Max. applicable panel thickness	製品質量 (g) Mass	コード Code	単価	量販価格	
							数量	単価
A-372-3-S		A-372-2-3-H	2.3	117	03196			

●: RoHS10指令対応品 ▲: RoHS10指令に対応可能です。 ※大量のご注文は更にお安くなります。

[A-372-1-H・A-172-H]

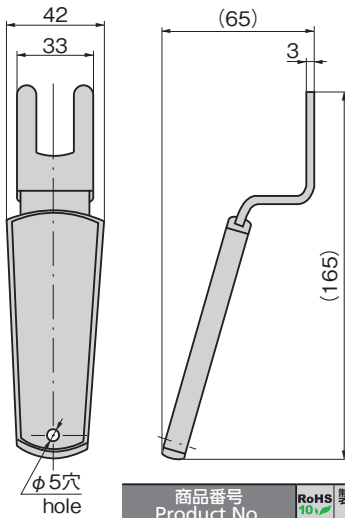

[A-372-2・3-H]

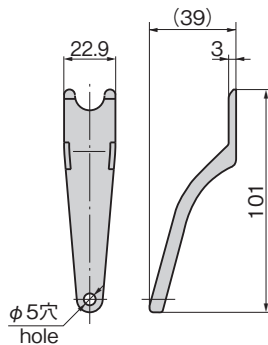

商品番号 Product No.	RoHS 10	製品質量 (g) Mass	コード Code	単価	量販価格	
					数量	単価
A-372-1-H	●	120	00376			
A-372-2・3-H	●	50	01664			

●: RoHS10指令対応品 ▲: RoHS10指令に対応可能です。 ※大量のご注文は更にお安くなります。

[A-372-RC]

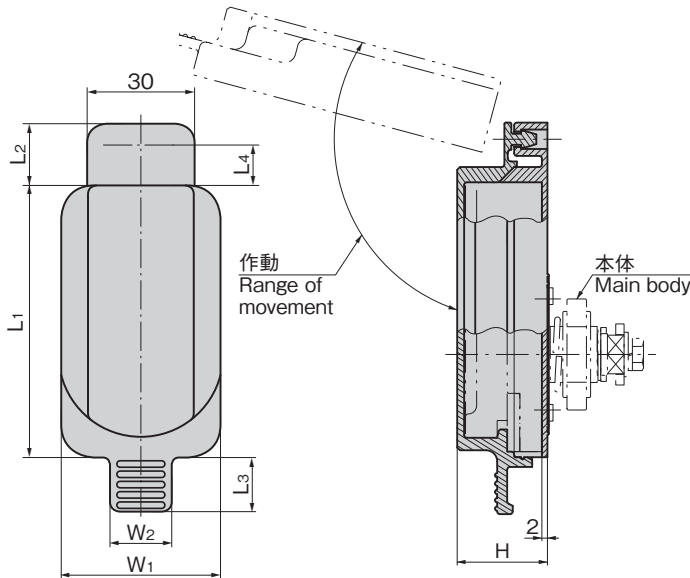

商品番号 Product No.	RoHS 10	L1	L2	L3	L4	W1	W2	H	製品質量 (g) Mass	コード Code	単価	量販価格	
												数量	単価
A-372-RC-1-F	●	108	16	17	10	71	22	32.5	87.4	03740			
A-372-RC-2-F	●	88	17	15	11	55	18	32	58.5	03741			
A-372-RC-3-F	●	76	17	15	11	44	16	32	42.0	03742			

●: RoHS10指令対応品 ▲: RoHS10指令に対応可能です。 ※大量のご注文は更にお安くなります。

特徴 Feature

- 鍵と抜きハンドル両方で施解錠する安全機構
- 錠前は操作性に優れた防塵シャッター付新型リバーシブルキー-TAK60を標準装備
- ステンレス製で耐食性に優れています。(A-1372-F)
- 防水タイプ(Oリング・シートパッキン使用)
- 左右兼用型(標準品は右開き用にセットされています。左開き用にご使用の際はご注意ください。)
- Safety mechanism: locked/unlocked by both key and insertion/removing handle.
- The lock comes standard with the TAK60, a new-style reversible key with an easy-to-use dustproof shutter.
- It is made of stainless steel for great corrosion resistance. (A-1372-F)
- Waterproof (using O-ring and sheet packing)
- For both left-hand and right-hand use. (standard: the right-hand use. Specify the left-hand use as needed.)

仕様

- 材質: A-1372-F/ステンレス鋼铸件 (SUS304)
A-372-F・A-372-3-S/アルミニウム合金 (ADC)
- 表面仕上: A-1372-F/ヘアライン仕上
A-372-F・A-372-3-S/シルバーメタリック塗装
- 鍵番号: TAK60
- 付属品: キー2本・大ナット・ビスセット

納期

- 標準在庫品

用途

- キュービクル・配分電盤・制御盤

備考

- マスターシステム、指定同番、鍵違いも製作します。
- 本製品の止め金取付け用ねじは、緩み防止のため「緩み防止剤」の塗布をお奨めします。

Specifications

- Material: A-1372-F: Cast stainless steel (SUS304)
A-372-F・A-372-3-S: Aluminum alloy (ADC)
- Finish: A-1372-F: Hairline finish
A-372-F・A-372-3-S: Silver metallic coating
- Key No.: TAK60
- Accessories: Two keys, big nut, screws.

Specific use

- Cubicles, distribution boards, control boards etc.

Remarks

- It is recommended that thread-locking fluid be used to prevent loosening of the mounting screws for the catch.

[A-372-RC]

仕様

- 材質: エチレン・プロピレンゴム (EPDM)

Specifications

- Material: Ethylene Propylene rubber (EPDM)

取付け方法
Installation method

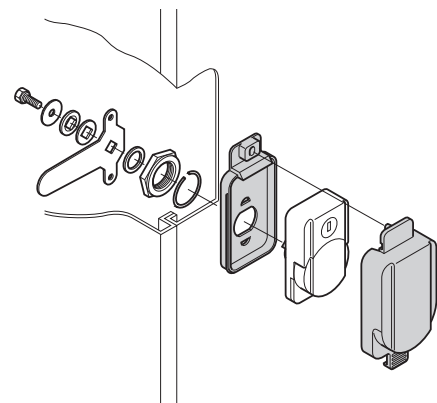

クレモン

ローラー
締り

特装密閉
ハンドル

フリーザー
密閉

平面
スイング

平面
ハンドル

ポップ
ハンドル

リフト
ハンドル

アジャスト
ハンドル

ラッチ式

スナッチ

リンク

フック式

LOCK HANDLES
ロック
ハンドル
L型
ハンドル
T型
ハンドル

丸型
小型

押ボタン

取手

つまみ

止め金
ロッド棒

ジョイント
リンク

ワイヤ