



A-41-G-35



A-41-G-20

特徴 Feature

- 取付けは表と裏両面からねじ止めできます。
- キャップは取付け後にセットしてください。
- Installed with screws both on front and back of the panel.
- Cap is set up after installation.

仕様	● 材質: 本体/亜鉛合金 (ZDC) キャップ/ABS樹脂 (ブラック)
用途	● 表面仕上: 本体/クロムめっき (MZCr)
納期	● 各種ショーケース・通信機器
備考	● 標準在庫品
	● ショーケースロック (FC-619) の詳細は 1267ページをご参照ください。
	● 他の寸法も製作します。
	● 特別な表面処理はご相談ください。

Specifications	● Material: Main body: Zinc alloy (ZDC) Cap: ABS resin (black)
Specific use	● Finish: Main body: Chrome plating (MZCr)
Remarks	● Showcase and communication equipment
	● For details of showcase lock (FC-619), see page 1267.

クレモン

ローラー
締り

特装密閉
ハンドル

フリーザー
密閉

平面
スイング

平面
ハンドル

ポップ
ハンドル

リフト
ハンドル

アジャスト
ハンドル

ラッチ式

スナッチ

リンク

フック式

ロック
ハンドル

L 型
ハンドル

T 型
ハンドル

丸型
小型

押ボタン

PULLS 取手

つまみ

止め金
ロッド棒

ジョイント
リンク

ワイヤ

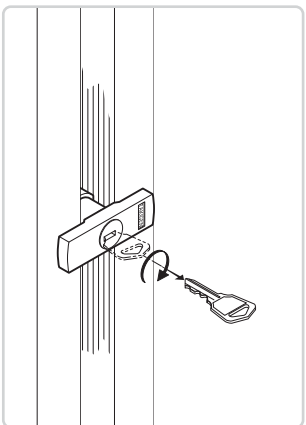
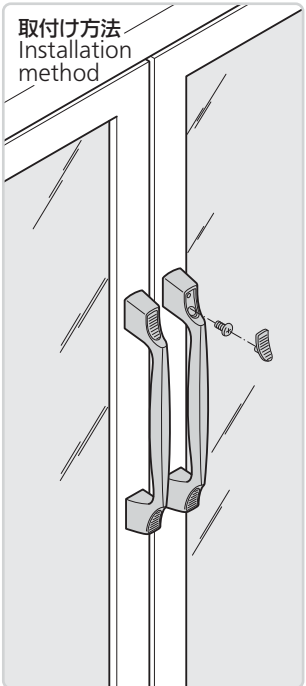

ショーケースロック (FC-619)
1267ページ
For showcase lock, see page 1267.

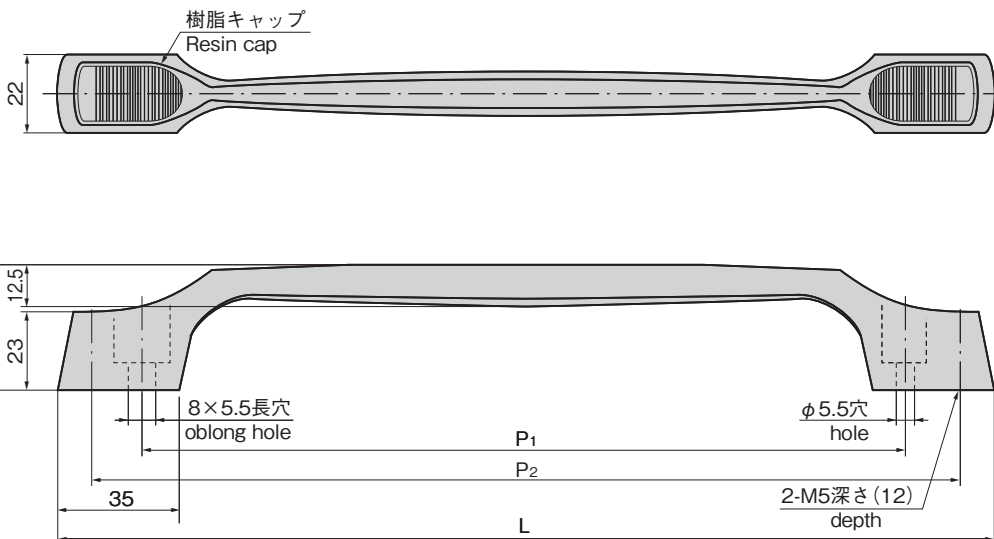

商品番号 Product No.	RoHS 10	L	P ₁	P ₂	製品質量 (g) Mass	コード Code	単価	量販価格	
								数量	単価
A-41-G-20	●	220	170	200	220	00901			
A-41-G-25	●	270	220	250	270	00883			
A-41-G-30	●	320	270	300	300	00884			
A-41-G-35	●	370	320	350	350	00885			

●: RoHS10指令対応品 ▲: RoHS10指令に対応可能です。

※大量のご注文は更にお安くなります。