

**A-1039**  
ステンレス製

**C-176-A**  
鉄製



**スプリング付ローレットつまみ／フローティングナット**  
KNURLED KNOB FASTENERS/FLOATING NUTS

特徴 Feature

- スプリングの反力により操作感が良く、また扉を外す際も同様の反力でローレットつまみ部分を跳ね上げることで脱却が判断でき作業性が向上します。
- つまみ部分を扉の脱着位置に固定しているため、つまみが扉から完全に外れてしまうことはなく、スピーディに作業を行えます。
- フローティングナットの採用により筐体の雌ねじのタップ加工や、扉側の取付け穴加工が容易になります。
- ローレットつまみ (A-1039) はパネル穴明けが角穴のため、扉への装着の際に生じやすいローレットの空転を防止します。(注: ナット止めのため、扉と筐体の隙間が5~6mm必要です)

- Thanks to the spring reactions, you can get a dependable feeling. When detaching the door, the knurled knob fastener springs due to the same reactions for easy detachment. Productivity is increased.
  - Since the knob fastener is fixed at the door detaching position, the knob fastener is not removed from the door completely. Make the operation speedy.
  - Thanks to the floating nuts, tapping of the female screws for the case and hole drilling on the door side are easy.
  - The square holes on the panel prevent the knurled knob fasteners (A-1039) from racing, which can happen when they are being attached to the door.
- (NB: Because of the nut fastening, there must be a gap of 5 to 6 mm between the door and the casing.)

仕様	● 材質: A-1039/ステンレス鋼(SUS303) C-176-A/冷間圧延鋼板(SPCC) ● 表面仕上: A-1039/鏡面パフ研磨 C-176-A/亜鉛めっきクロメート処理(MFZn-C)
用途	● 配分電盤・制御盤
納期	● 標準在庫品
備考	● ローレットつまみのねじの長さはおお客様のご希望により製作することもできます。 ● 永くご使用いただくために定期的に摺動部に高性能潤滑剤C-985(1360ページ)を塗布してください。

Specifications	● Material: A-1039: Stainless steel (SUS303). C-176-A: Cold rolled steel plate (SPCC) ● Finish: A-1039: Mirror surface buffing. C-176-A: Zinc plating chromate treatment (MFZn-C)
Specific use	● Distribution boards, control boards etc ● To prolong the life of the product, apply a regular coating of high-performance lubricant C-985 (P.1360) to the sliding parts.



A-1039



C-176-A

〔A-1039〕

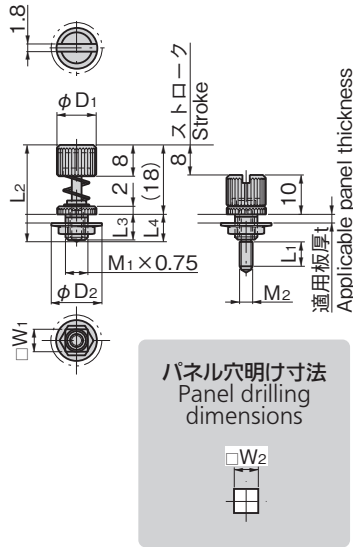

〔C-176-A〕

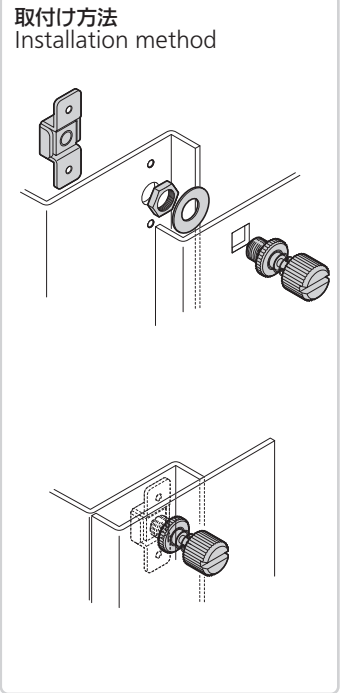
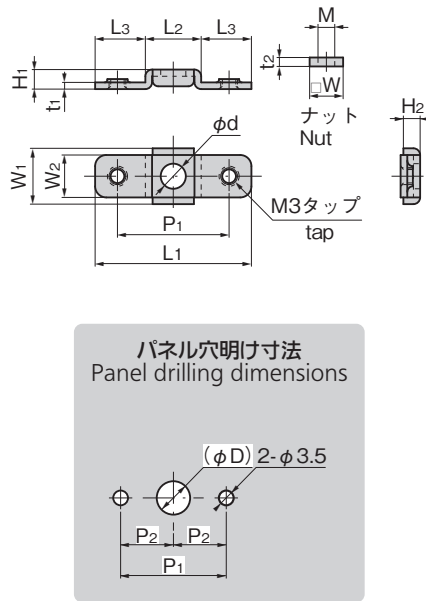

商品番号 Product No.	RoHS 10	備考 Remarks	L <sub>1</sub>	L <sub>2</sub>	L <sub>3</sub>	L <sub>4</sub>	□W <sub>1</sub>	□W <sub>2</sub>	φD <sub>1</sub>	φD <sub>2</sub>	M <sub>1</sub>	M <sub>2</sub>	t	製品質量(g) Mass	コード Code	単価	量販価格	
																	数量	単価
A-1039-1	●	M3用 For M3	7	25	6.5	7	6	6.5	10	12.5	6	M3	0.8~2.3	7	03156			
A-1039-2	●	M4用 For M4	7	25	6	7	6	6.5	11	12.5	6	M4	0.8~2.3	8	03191			
A-1039-3	●	M5用 For M5	6	27	8	9	8	8.5	13	16	8	M5	0.8~3.2	13	03192			
A-1039-4	●	M6用 For M6	6	27	8	9	8	8.5	14	16	8	M6	0.8~3.2	16	03193			

●: RoHS10指令対応品 ▲: RoHS10指令に対応可能です。

※大量のご注文は更にお安くなります。

商品番号 Product No.	RoHS 10	L <sub>1</sub>	L <sub>2</sub>	L <sub>3</sub>	W <sub>1</sub>	W <sub>2</sub>	H <sub>1</sub>	H <sub>2</sub>	t <sub>1</sub>	t <sub>2</sub>	□W	P <sub>1</sub>	P <sub>2</sub>	(φD)	φd	M	製品質量(g) Mass	コード Code	単価	量販価格	
																				数量	単価
C-176-A-M6	●	38	15.2	11.4	15.2	12	8	6	1.6	5	10	26	13	8	8	M6	10	22963			
C-176-A-M5	●	31	13.2	8.9	13.2	10	7	6	1.6	4	8	23	11.5	7.5	7	M5	6	22964			
C-176-A-M4	●	31	12.2	9.4	12.2	9	6	5	1.6	3.2	7	23	11.5	6	5	M4	5	22965			
C-176-A-M3	●	28	10	9	10	7.6	3.5	3	1.2	1.6	6	20	10	5	4.5	M3	3	22966			

●: RoHS10指令対応品 ▲: RoHS10指令に対応可能です。

※大量のご注文は更にお安くなります。

ハンドル・取手・つまみ・周辺機器

クレモン

ローラー  
締め

特装密閉  
ハンドル

フリーザー  
密閉

平面  
スイング

平面  
ハンドル

ポップ  
ハンドル

リフト  
ハンドル

アジャスト  
ハンドル

ラッチ式

スナッチ

リンク

フック式

ロック  
ハンドル

L型  
ハンドル

T型  
ハンドル

丸型  
小型

押ボタン

取手

KNOB

つまみ

止め金  
ロッド棒

ジョイント  
リンク

ワイヤ