

28mmストローク用止め金 STOPPER PLATES



AC-1025-S AC-25-S

ステンレス製 鉄製

60°回転でストローク28mm

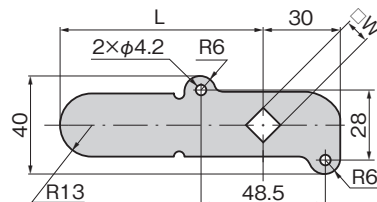

止め金ナイロンコーティングのご案内
Stopper plate Nylon coating information



オプションで筐体を傷つけずすべりの良い樹脂コーティング(ポリアミド11)ができます。

作動図
Operation drawings

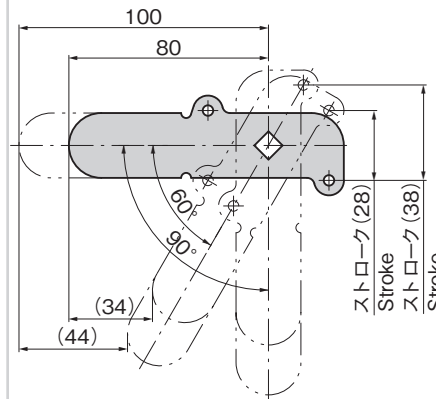

特徴 Feature

- ハンドルの回転角度60°でロッド棒のストロークが28mm得られます。
- Stroke of rod is 28mm when the handle turning angle is 60°.

[AC-1025-S]

- | | |
|----|------------------------|
| 仕様 | ● 材質: ステンレス鋼板 (SUS304) |
| | ● 表面仕上: パレル研磨 |
| 用途 | ● キュービクル・配分電盤・制御盤 |
| 納期 | ● 標準在庫品 |

[AC-25-S]

- | | |
|----|------------------------------------|
| 仕様 | ● 材質: 冷間圧延鋼板 (SPCC) |
| | ● 表面仕上: 亜鉛めっきクロメート処理 (MFZn-C) |
| 納期 | ● 標準在庫品 |
| 備考 | ● AC-1025-S-0/AC-25-S-0は中止品になりました。 |

[AC-1025-S]

- | | |
|----------------|---|
| Specifications | ● Material: Stainless steel plate (SUS304) |
| | ● Finish: Barrel polishing |
| Specific use | ● Cubicles, power/distribution and control boards |

[AC-25-S]

- | | |
|----------------|---|
| Specifications | ● Material: Cold rolled steel (SPCC) |
| | ● Finish: Zinc plating chromate treatment (MFZn-C) |
| Remarks | ● Products AC-1025-S-0/AC-25-S-0 is no longer manufactured. |

商品番号 Product No.		RoHS 10		L	W	板厚 Thickness		製品質量(g) Mass	コード Code		単価		量販価格					
SUS	SPCC	SUS	SPCC			SUS	SPCC		SUS	SPCC	SUS	SPCC	SUS	SPCC	SUS		SPCC	
AC-1025-S-1	AC-25-S-1	●	●	100	10	3	3.2	80	01553	21547								
AC-1025-S-2	AC-25-S-2	●	●		8			80	01554	21548								
AC-1025-S-11	AC-25-S-11	●	●		10			68	01576	01678								
AC-1025-S-12	AC-25-S-12	●	●	80	8			68	01577	01679								

●: RoHS10指令対応品 ▲: RoHS10指令に対応可能です。

※大量のご注文は更にお安くなります。

クレモン

ローラー
締め

特装密閉
ハンドル

フリーザー
密閉

平面
スイング

平面
ハンドル

ポップ
ハンドル

リフト
ハンドル

アジャスト
ハンドル

ラッチ式