

作動図 Operation drawings

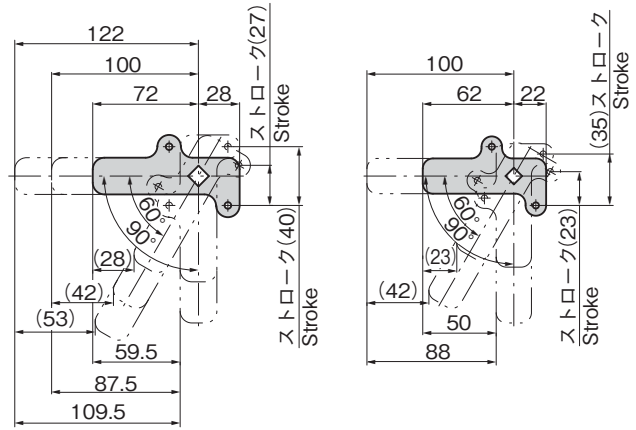

[AC-1025-E-1・2・11・12・15]
[AC-25-E-1・2・11・12・15]

[AC-1025-E-3・4・14]
[AC-25-E-3・4・14]

クレモン

[AC-25-E]

- 材質: 冷間圧延鋼板 (SPCC)
- 表面仕上: 亜鉛めっきクロメート処理 (MFZn-C)
- 納期: 標準在庫品

- Material: Cold rolled steel (SPCC)
- Finish: Zinc plating chromate treatment (MFZn-C)

ローラー
締め

特装密閉
ハンドル

フリーザー
密閉

[AC-1025-E]

- 材質: ステンレス鋼板 (SUS304)
- 表面仕上: パレル研磨
- 納期: 標準在庫品

- Material: Stainless steel plate (SUS304)
- Finish: Barrel polishing

平面
スイング

平面
ハンドル

ポップ
ハンドル

リフト
ハンドル

アジャスト
ハンドル

ラッチ式

スナッチ

リンク

フック式

ロック
ハンドル

L 型
ハンドル

T 型
ハンドル

丸型
小型

押ボタン

取手

つまみ

止め金
ロッド棒

ジョイント
リンク

ワイヤ

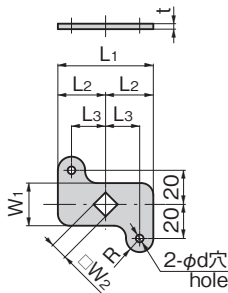

商品番号 Product No.	RoHS 10	L1	L2	L3	L4	W1	□W2	R	φd	板厚 Plate thickness	製品質量 (g) Mass	コード Code	単価	量販価格	
														数量	単価
AC-1025-E-1	●	100	72	28	20	25	10	8	4.5	3	63	02078			
AC-1025-E-2	●									2	42	02079			
AC-1025-E-3	●	84	62	22	15	24	8	7	4.2	3	52	02080			
AC-1025-E-4	●									2	34	02081			
AC-1025-E-11	●	128	100	28	20	25	10	8	4.5	3	85	03596			
AC-1025-E-14	●	122		22	15	24	8	7	4.2	2	55	03597			
AC-25-E-1	●	100	72	28	20	25	10	8	4.5	3.2	70	01738			
AC-25-E-2	●									2.3	50	01739			
AC-25-E-3	●	84	62							3.2	56	03201			
AC-25-E-4	●			22	15	24	8	7	4.2		42	01740			
AC-25-E-4S	●	74	52							2.3		04285			
AC-25-E-11	●	128	100								78	03594			
AC-25-E-12	●	150	122	28	20	25	10	8	4.5		99	04643			
AC-25-E-14	●	122	100		22	15	24		7	4.2	2.3	03595			
AC-25-E-15	●	150	122	28	20	25		8	8	4.5	3.2	04644			

●: RoHS10指令対応品 ▲: RoHS10指令に対応可能です。

※大量のご注文は更にお安くなります。

商品番号 Product No.	RoHS 10	L1	L2	L3	W1	□W2	φd	R	t	製品質量 (g) Mass	コード Code	単価	量販価格	
													数量	単価
AC-1025-E-31	●	56	28	20	25	10	4.5	8	3	42	04740			
AC-1025-E-34	●	44	22	15	24	8	4.2	7	2	24	04741			
AC-25-E-31	●	56	28	20	25	10	4.5	8	3.2	38	04716			
AC-25-E-34	●	44	22	15	24	8	4.2	7	2.3	20	04717			

●: RoHS10指令対応品 ▲: RoHS10指令に対応可能です。

※大量のご注文は更にお安くなります。