

60°回転でストローク28mm

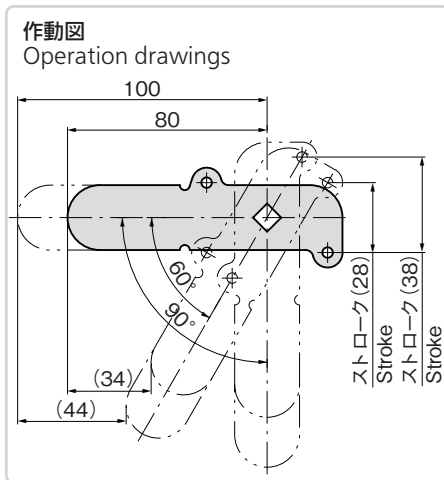

止め金ポリアミドコーティングのご案内 Stopper plate Polyamide coating information

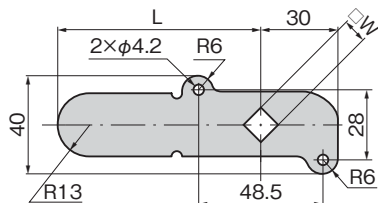

オプションで筐体を傷つけずペリの良い樹脂コーティング(ポリアミド)ができます。

特徴 Feature

- ハンドルの回転角度60°でロッド棒のストロークが28mm得られます。
- Stroke of rod is 28mm when the handle turning angle is 60°.

[AC-1025-S]

- 仕様** ● 材質：ステンレス鋼板(SUS304)
● 表面仕上：バレル研磨
- 用途** ● キュービクル・配分電盤・制御盤
- 納期** ● 標準在庫品

[AC-25-S]

- 仕様** ● 材質：冷間圧延鋼板(SPCC)
● 表面仕上：亜鉛めっきクロメート処理(MFZn-C)
- 納期** ● 標準在庫品
- 備考** ● AC-1025-S-0/AC-25-S-0は中止品になりました。

[AC-1025-S]

- Specifications** ● Material: Stainless steel plate (SUS304)
● Finish: Barrel polishing
- Specific use** ● Cubicles, power/distribution and control boards

[AC-25-S]

- Specifications** ● Material: Cold rolled steel (SPCC)
● Finish: Zinc plating chromate treatment (MFZn-C)
- Remarks** ● Products AC-1025-S-0/AC-25-S-0 is no longer manufactured.

商品番号 Product No.		RoHS 10		L	□W	板厚 Thickness		製品質量(g) Mass	コード Code	
SUS	SPCC	SUS	SPCC			SUS	SPCC		SUS	SPCC
AC-1025-S-1	AC-25-S-1	●	●	100	10	3	3.2	80	01553	21547
AC-1025-S-2	AC-25-S-2	●	●		8			80	01554	21548
AC-1025-S-11	AC-25-S-11	●	●	80	10	3	3.2	68	01576	01678
AC-1025-S-12	AC-25-S-12	●	●		8			68	01577	01679

●: RoHS10指令対応品 ▲: RoHS10指令に対応可能です。

¥ 価格はタキゲンWebサイトよりご確認ください。 www.takigen.co.jp