

B-869 **BP-869**

ゴム製

プラスチック製

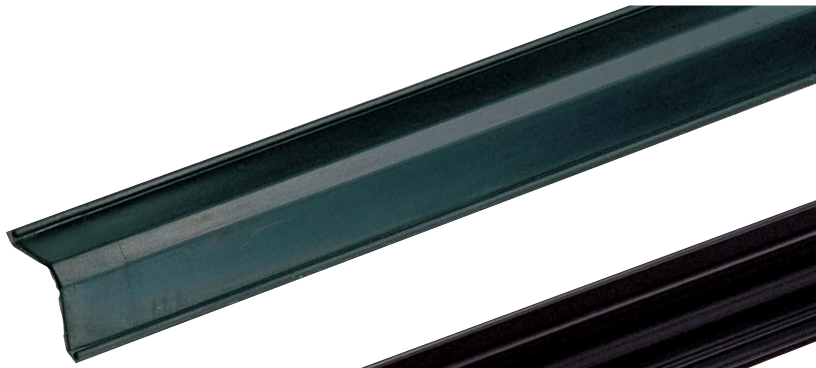

B-869

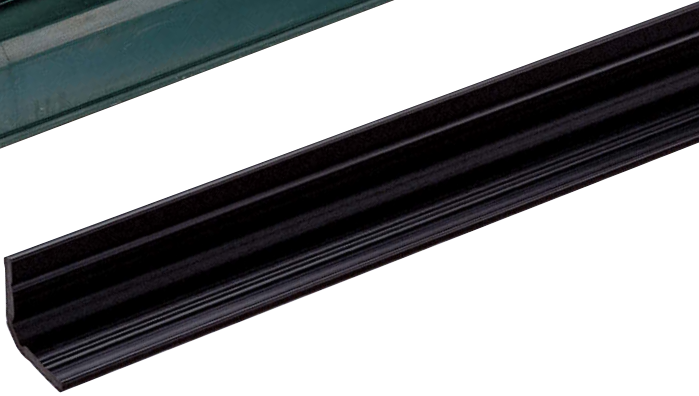

BP-869-1

特徴 Feature

- ヒンジの長さは任意にカットすることができます。
- さびにくいペンタタイト鋼板を使用しています。
- スペース的に裏蝶番の使用できない所に取付けられます。
- 耐久回数5万回以上
- Can be cut for an optional length.
- Rustproof zinc alloy steel plate is used.
- The product can be installed where the hinge cannot be used because of the space limitation.
- The durability test result is 50 thousand times or more.

仕様

[B-869]	● 材質：ベース部／冷間圧延鋼板 (SPCC) ヒンジ部／エチレンプロピレンゴム (EPDM)
[BP-869]	● 材質：ベース部／硬質塩化ビニル (PVC) ヒンジ部／軟質塩化ビニル (PVC)
用途	● 特装車・バスリッド・フェンダー
納期	● 標準在庫品
備考	● ゴムに劣化が見られたら、すみやかに交換してください。 ● 緩み防止剤など、溶剤を使用する際は十分に検証を行ってください。(BP-869)

Specifications

[B-869]	● Material: Base: Cold steel plate (SPCC) Hinge: Ethylene propylene rubber (EPDM)
[BP-869]	● Material: Base: Hard plovinyl chloride resin (PVC) Hinge: Soft plovinyl chloride resin (PVC)
Specific use	● Specially equipped vehicles, bus's lids, fenders
Remarks	● If rubber deteriorates, replace it immediately. ● Be sure to test adequately when using a solvent such as thread-locking fluid. (BP-869)

商品番号 Product No.	RoHS 10	扉質量 (横付け) Door mass (horizontal installation)	製品質量 (g) Mass	コード Code	単価	量販価格	
						数量	単価
B-869		10kg以下 (10kg or less)	530	11329			
BP-869-1		5kg以下 (5kg or less)	200	11432			
BP-869-2		2kg以下 (2kg or less)	75	11526			

● : RoHS10指令対応品

▲ : RoHS10指令に対応可能です。

※大量のご注文は更にお安くなります。

[B-869]

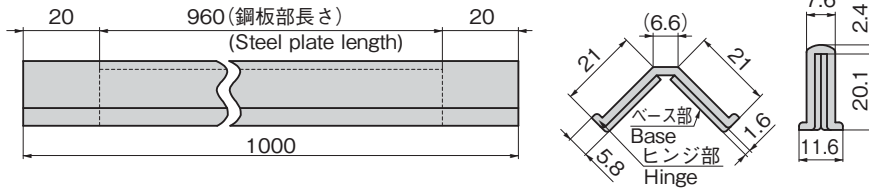

[BP-869-1]

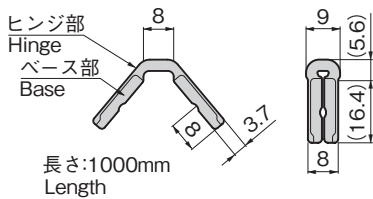

長さ:1000mm
Length

[BP-869-2]

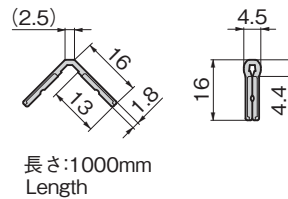

長さ:1000mm
Length

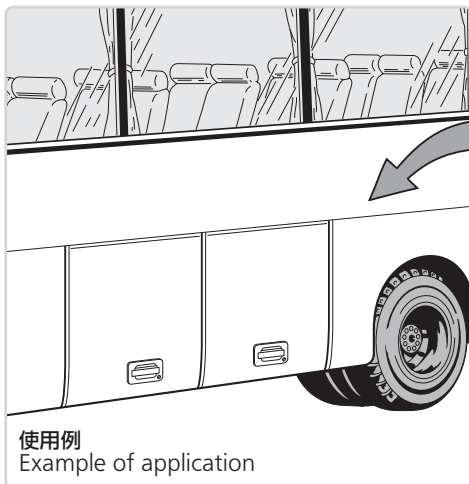

使用例
Example of application

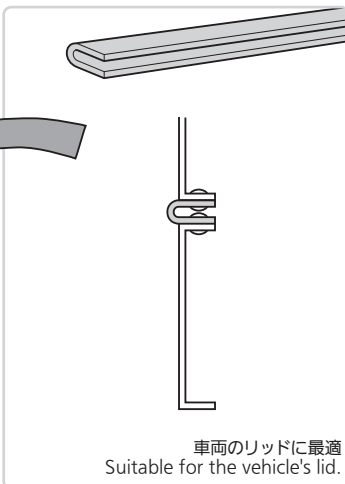

車両のリッドに最適
Suitable for the vehicle's lid.

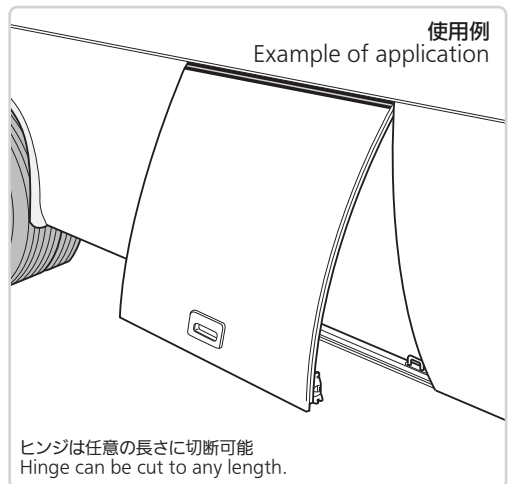

使用例
Example of application

ヒンジは任意の長さに切断可能
Hinge can be cut to any length.