

B-1061  
ステンレス製

B-61  
鉄製



特徴 Feature

- 折曲げて使用できます。
- Can be bent and used.

仕様

[B-1061]	● 材質：ステンレス鋼板(SUS304) ● 表面仕上：生地
[B-61]	● 材質：熱間圧延鋼板(SPHC) ● 表面仕上：亜鉛めっきクロメート処理(MFZn-C)
用途	● 配分電盤・制御盤・工作機械
納期	● 標準在庫品
備考	● E形止め輪は付属されておりません。 B-1024(756ページ)をご参照ください。

Specifications

[B-1061]	● Material: Stainless steel plate (SUS304) ● Finish: Plain
[B-61]	● Material: Hot rolled steel plate (SPHC) ● Finish: Zinc plating chromate treatment (MFZn-C)
Specific use	● Distribution and control boards and machine tools
Remarks	● E-shaped retaining ring is not included. See B-1024 on page 756.

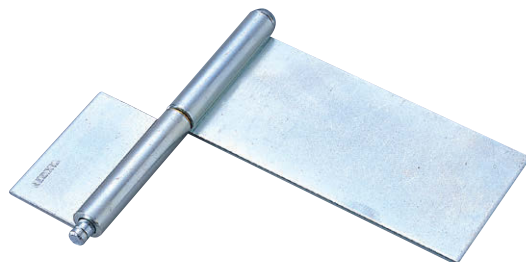

B-61-1

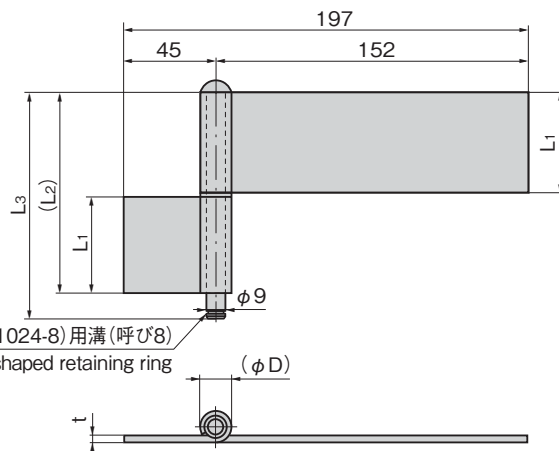

使用例  
Example of application

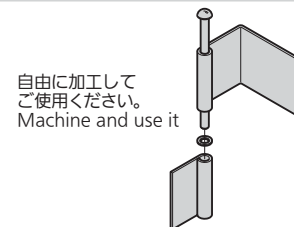
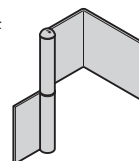

商品番号 Product No.		RoHS 10		L <sub>1</sub>	L <sub>2</sub>	L <sub>3</sub>	t		(φD)		縦2ヶ使用时 参考扉質量(kg) Door mass when using two pcs vertically (reference)	製品質量(g) Mass		コード Code		単価		量販価格					
SUS	SPHC	SUS	SPHC				SUS	SPHC	SUS	SPHC		SUS	SPHC	SUS	SPHC	SUS	SPHC	SUS	SPHC	SUS		SPHC	
																数量		単価		数量		単価	
B-1061-1	B-61-1	●	●	75	152	162	3	3.2	15.5	15.9	50	549	535	12838	10155								
B-1061-2	B-61-2	●	●	50	102	112	3	3.2	15.5	15.9	35	447	360	12839	10156								
B-1061-3	B-61-3	●	●	35	72	82	3	3.2	15.5	15.9	25	384	255	12840	10157								

●: RoHS10指令対応品 ▲: RoHS10指令に対応可能です。

※大量のご注文は更にお安くなります。

SLIP-JOINT HINGES  
抜きし蝶番  
段付蝶番  
クリーン  
ヒンジ  
特装車  
蝶番

フリーザー  
ヒンジ

特殊  
蝶番

トルク  
ヒンジ

ステー