

# B-1053

ステンレス製

抜き差し蝶番



## プルスタイルヒンジ

PULL STYLE HINGES

# B

蝶番・ステー・周辺機器

長蝶番

平蝶番

裏蝶番

SLIP-JOINT HINGES

抜き差し蝶番

段付蝶番

クリーンヒンジ

特装車蝶番

フリーザーヒンジ

特殊蝶番

トルクヒンジ

### 特徴 Feature

- 軸を上下にスライドさせることにより抜き差し蝶番として使用できます。
- 扉の左右両端に取付けることにより右開き、左開き両方の勝手を選べます。(取付け例参照)
- 扉を水平方向に外すことができるのでスペースを有効に利用できます。
- Can be used as a slip-joint hinge by sliding the shaft vertically.
- Can select the right-hand or left-hand use by installing these on both sides of a door. (see example of installation)
- Door can be removed horizontally so it's useful in confined area.

### 仕様

- 材質：羽根/ステンレス鋼板 (SUS304)  
軸/ステンレス鋼棒 (SUS304)
- 表面仕上：光沢バレル研磨

### 用途

- 計測機器・通信機器

### 納期

- 標準在庫品

### 備考

- 構造上ピンを引張り過ぎると抜けてしまう場合があります。取扱いには十分ご注意ください。

### Specifications

- Material: Wing: Stainless steel plate (SUS304)  
Shaft: Stainless steel bar (SUS304)
- Finish: Gloss barrel polishing

### Specific use

- Measuring or communication equipment

### Remarks

- Pins may come out if pulled excessively. Use caution when handling.

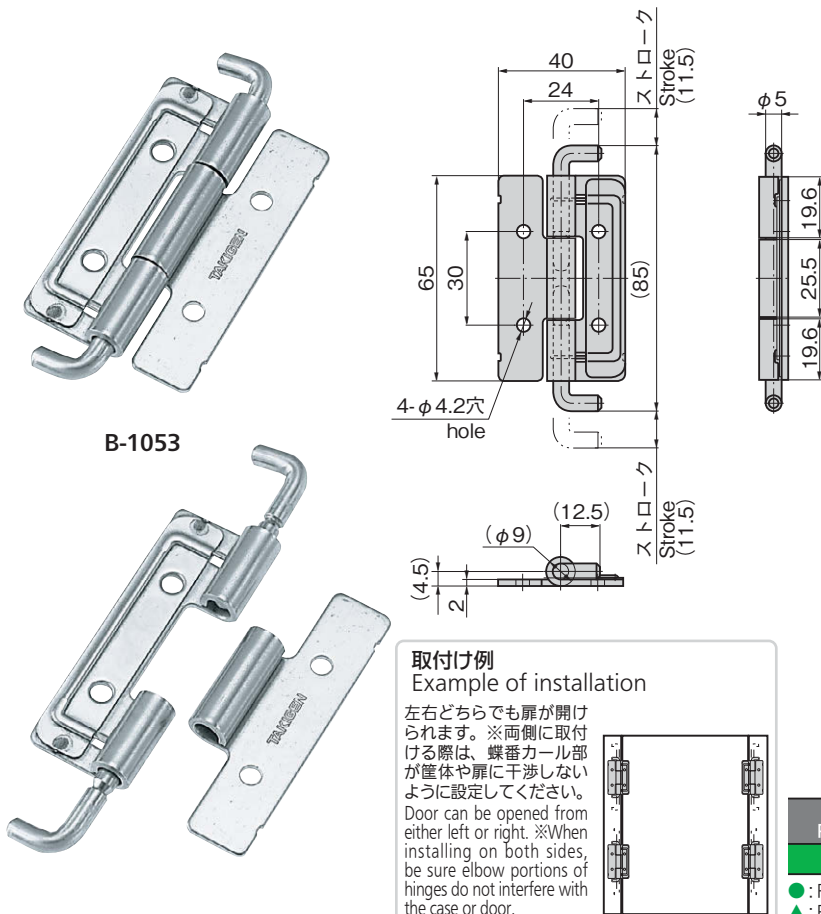

B-1053

### 取付け例 Example of installation

左右どちらでも扉が開けられます。※両側に取付ける際は、蝶番カール部が筐体や扉に干渉しないように設定してください。  
Door can be opened from either left or right. ※When installing on both sides, be sure elbow portions of hinges do not interfere with the case or door.

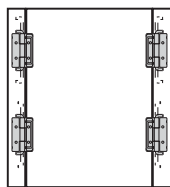

商品番号 Product No.	RoHS 10	製品質量 (g) Mass	コード Code	単価	量販価格	
					数量	単価
B-1053	●	66	11824			

● : RoHS10指令対応品

※大量のご注文は更にお安くなります。

▲ : RoHS10指令に対応可能です。