

段付蝶番

B-1147

ステンレス製



セーフウォール蝶番

SAFE WALL HINGES

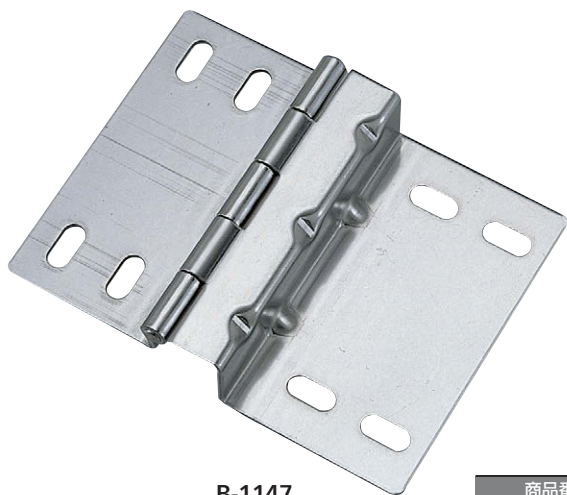

B-1147

特徴 Feature

- ステンレス製で耐食性に優れています。
- 取付け穴が長穴のため、上下左右に調節ができます。
- 強度アップのためリブが5カ所入っています。
- Corrosion-resistant stainless steel is used.
- Can be adjusted vertically and left and right because of oblong installation holes.
- Five ribs are incorporated to increase strength.

仕様	● 材質: ステンレス鋼板(SUS304)
	● 表面仕上: 光沢バレル研磨
用途	● 配電盤・計測機器・通信機器
納期	● 標準在庫品

Specifications	● Material: Stainless steel plate (SUS304)
	● Finish: Gloss barrel polishing
Specific-use	● Distribution boards, measuring or communication equipment

商品番号 Product No.	RoHS 10	製品質量(g) Mass	コード Code	単価	量販価格	
					数量	単価
B-1147	●	260	11539			

●: RoHS10指令対応品 ▲: RoHS10指令に対応可能です。

※大量のご注文は更にお安くなります。

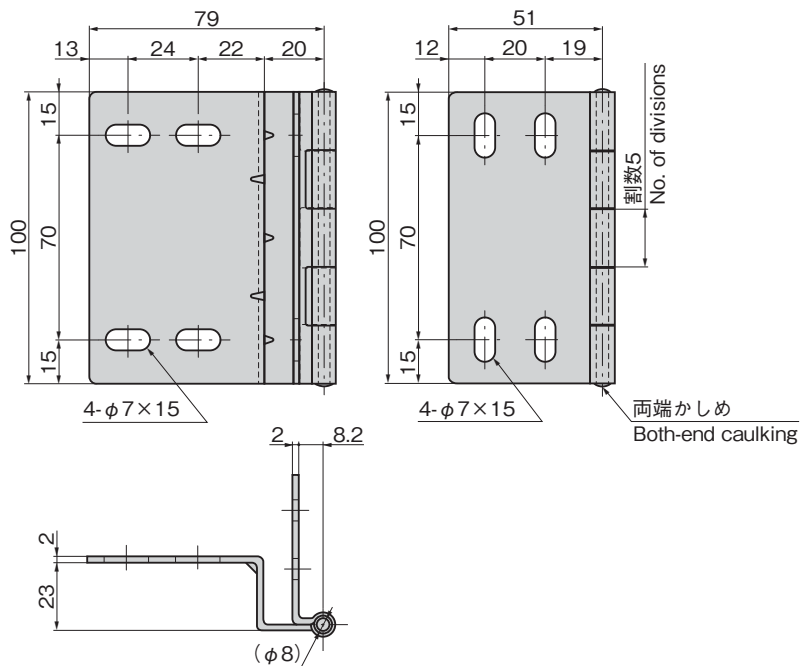
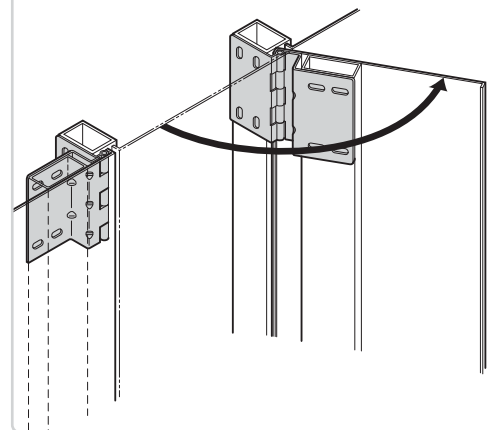
使用例
Example of application

長蝶番

平蝶番

裏蝶番

抜差し
蝶番段付
蝶番クリーン
ヒンジ特装車
蝶番フリーザー
ヒンジ特殊
蝶番トルク
ヒンジ

ステー

周辺機器
(B)