

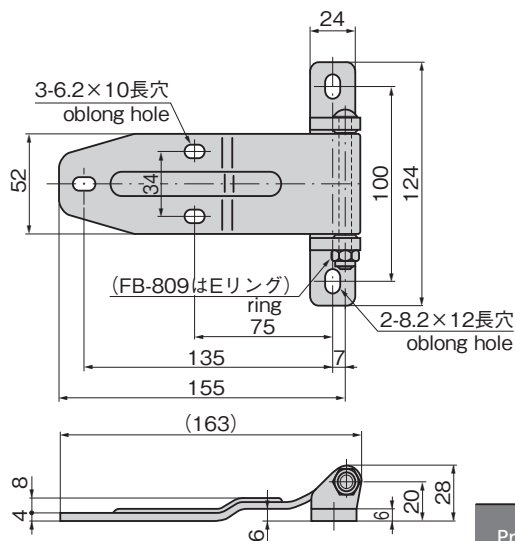

**FB-1809-11**



本図はFB-1809-11を示します。  
Shows FB-1809-11.

**特徴 Feature**

- 激しい扉の開閉にも強靱です。
- 小型扉に最適
- ステンレス製で耐食性に優れています。(FB-1809-11)
- ステンレスUナットを使用していますので、ピン抜けを防止し、ピンの組替えも簡単に行えます。左右兼用型(FB-1809-11)
- Durable against heavy-duty use of door opening/closing.
- Suitable for small doors. (FB-1809-11)
- Corrosion-resistant stainless steel is used.
- The pin will not fall off because it is tightened with the stainless steel U nut. The pin insertion direction can be changed without difficulty.
- The hinge may be installed for either right or left. (FB-809 uses an E-ring)

**仕様**

[FB-1809]	● 材質: 本体/ステンレス鋼板(SUS304) 受座/ステンレス鋼鋳物(SUS304)
	● 表面仕上: バフ研磨
	● 軸径: φ8
[FB-809]	● 材質: 本体/熱間圧延鋼板(SPHC) 受座/鋳鉄(FC)
	● 表面仕上: 亜鉛めっきクロメート処理(MFZn-C)
	● 軸径: φ8
用途	● 特装車・船舶・小型バン
納期	● 標準在庫品

**Specifications**

[FB-1809]	● Material: Main body: Stainless steel plate (SUS304) Base: Cast stainless steel (SUS304)
	● Finish: Buffing
	● Axle diameter: φ8
[FB-809]	● Material: Main body: Hot rolled steel plate (SPHC) Base: Cast iron (FC)
	● Finish: Zinc plating chromate treatment (MFZn-C)
	● Axle diameter: φ8
Specific use	● Specially equipped vehicles, ships, and small vans

商品番号 Product No.	RoHS 10	蝶番1枚当りの 弾性限度(N・m)	備考 Remarks	製品質量(g) Mass	コード Code	単価	量販価格	
							数量	単価
FB-1809-11	●	350	左右兼用型 Left and right-type	480	61117			
FB-809-L		200	左型 Left-type	500	61048			
FB-809-R		200	右型 Right-type	500	61049			

●: RoHS10指令対応品 ▲: RoHS10指令に対応可能です。

※大量のご注文は更にお安くなります。