



特徴 Feature

PAT.

- 開扉すると自動的にせり上がるカム内蔵
- 開扉120°以内、自動閉扉。それ以上は水平回転 (FB-611・FB-611-H)
- 開扉60°以内自動閉扉、開扉90°にて扉を保持。(FB-611-S)
- 開扉90°から120°の間では自動的に90°の位置に戻ります。(FB-611-S)
- 閉扉時は抜きできない盗難防止機能付 (FB-611-H、FB-611-S)
- 左右兼用型 (本図・写真共右型です)
- Can be lifted automatically due to built-in cam when the door is opened.
- The door closes automatically when it is open at an angle of less than 120°.
- Over 120° it rotates horizontally. (FB-611・FB-611-H)
- When the door opens 60° or less, it closes automatically. When the door opens 90°, it is held open. (FB-611-S)
- The door returns to the position of 90° automatically when it is opened between 90° and 120°. (FB-611-S)
- Burglarproof mechanism taking-out and putting-in of the key cannot be performed when fastening the door. (FB-611, FB-611-H)
- For both left type and right type (drawings and photo show the right type).



FB-611

FB-611-H

FB-611-S

特注品FB-722もあります。

商品番号 Product No.	RoHS 10	H ₁	H ₂	P	製品質量 (g) Mass	コード Code	単価	量販価格	
								数量	単価
FB-611		44.5	12	32	495	61008			
FB-611-H		49.5	17	37	605	61502			
FB-611-S					460	61506			

●: RoHS10指令対応品 ▲: RoHS10指令に対応可能です。

※大量のご注文は更にお安くなります。

特注でカラー仕上も製作します。

使用方法 Operation method

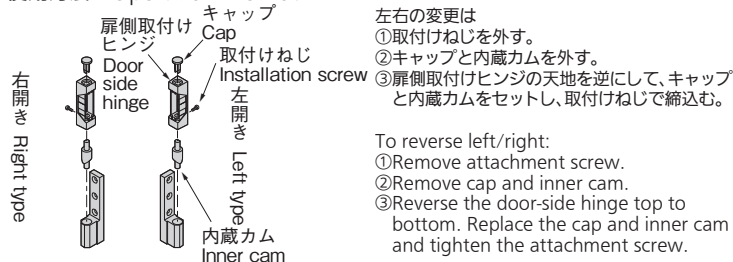

仕様	● 材質: 本体/亜鉛合金 (ZDC) カバー/ステンレス鋼板 (SUS304) ● 表面仕上: 本体/クロムめっき (MZCr) カバー/ヘアライン仕上 ● 縦2ヶ使用時参考扉質量: 30kg
用途	● プレハブ冷凍冷蔵庫・乾燥庫
納期	● 標準在庫品
備考	● 特注でせり上がり無し及びストップカムタイプも製作します。

Specifications	● Material: Main body: Zinc alloy (ZDC). Cover: Stainless steel plate (SUS304) ● Finish: Main body: Chrome plating (MZCr). Cover: Hairline finish ● Door mass when using 2 pcs vertically (reference): 30kg
Specific use	● Prefab freezer, dry warehouse

[FB-611
FB-611-H]

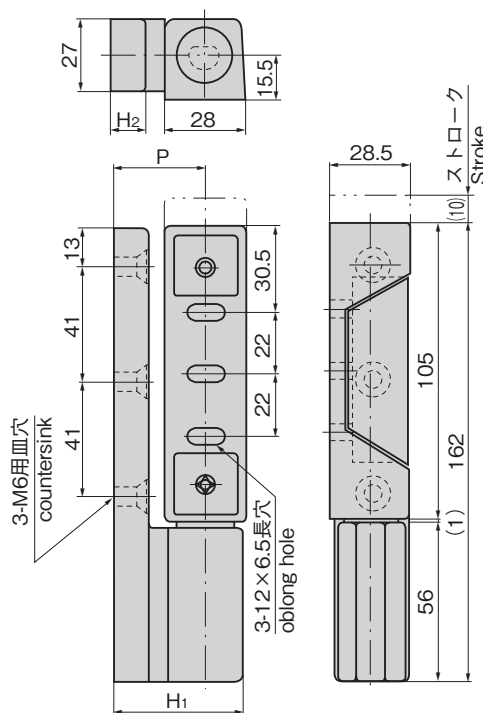

[FB-611-S]

