

FB-1613
ステンレス製

FB-613
亜鉛合金製



コーナーヒンジ
コーナーヒンジ
CORNER HINGES

B

蝶番・ステー・周辺機器



FB-1613-3



FB-613-3

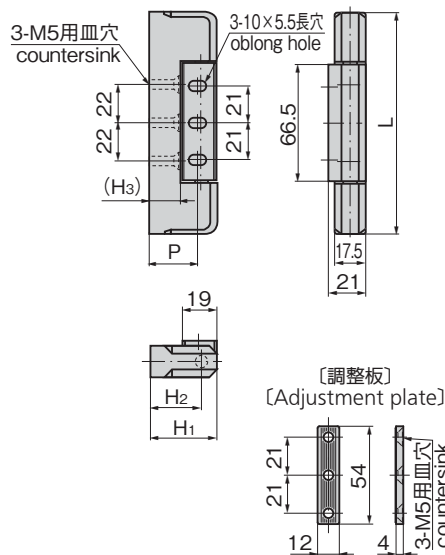

特徴 Feature

- 左右兼用型
- For both left type and right type.

仕様

[FB-1613]	● 材質: 本体/ステンレス鋼鋳物(SUS304) カバー/ステンレス鋼板(SUS304)
[FB-613]	● 材質: 本体/亜鉛合金(ZDC) カバー/ステンレス鋼板(SUS304)
	● 表面仕上: 本体/クロムめっき(MZCr) カバー/鏡面バフ研磨
用途	● 厨房用機器・医療用機器
納期	● 標準在庫品

Specifications

[FB-1613]	● Material: Main body: Cast stainless steel (SUS304). Cover: Stainless steel plate (SUS304)
	● Finish: Mirror surface buffing
[FB-613]	● Material: Main body: Zinc alloy (ZDC). Cover: Stainless steel plate (SUS304)
	● Finish: Main body: Chrome plating (MZCr). Cover: Mirror surface buffing
Specific use	● Kitchen and medical equipment

長蝶番

平蝶番

裏蝶番

抜差し蝶番

段付蝶番

クリーンヒンジ

特装車蝶番

FREEZER HINGES
フリーザーヒンジ
特殊蝶番
トルクヒンジ

商品番号 Product No.		RoHS 10		L	H ₁	H ₂	(H ₃)	P	製品質量(g) Mass		コード Code		単価		量販価格				
SUS	ZDC	SUS	ZDC						SUS	ZDC	SUS	ZDC	SUS	ZDC	SUS		ZDC		
															数量	単価	数量	単価	
	FB-613-0	●		100	26	17	5	15		156		61118							
FB-1613-1	FB-613-1	●		127	26	17	5	15	230	200	61255	61010							
FB-1613-2	FB-613-2	●		127	32	23	11	21	240	225	61256	61011							
FB-1613-3	FB-613-3			127	38	29	17	27	280	270	61111	61012							
	FB-613-4	●		127	48	39	27	37		300		61085							

●: RoHS10指令対応品 ▲: RoHS10指令に対応可能です。

※大量のご注文は更にお安くなります。