

コーナーヒンジ

FB-1715

ステンレス製

FB-715

亜鉛合金製

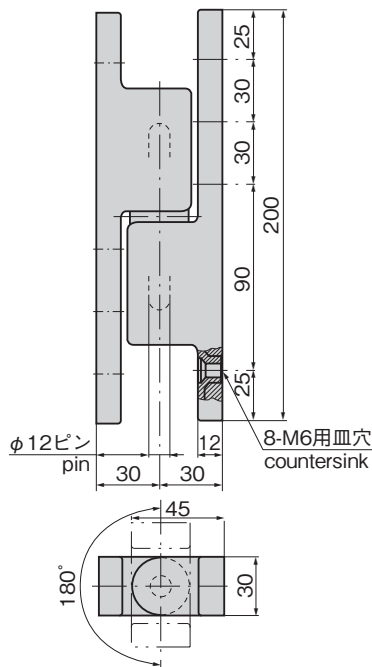

FB-1715

コーナー抜差蝶番
CORNER SLIP-JOINT HINGES

特徴 Feature

- ステンレス製で耐食性に優れています。(FB-1715)
- 使いやすさと重厚感を備えた汎用型
- 耐久力に富む強靱構造
- ナイロンワッシャー入りで作動が非常に滑らか
- 左右兼用型
- Corrosion-resistant stainless steel is used. (FB-1715)
- An easy-to-use and strong-feeling general-purpose type.
- Durable construction.
- Nylon washers are used so movement is very smooth.
- For both left type and right type.

仕様	● 材質: FB-1715/ステンレス鋼铸件(SUS304) FB-715/亜鉛合金(ZDC)
	● 表面仕上: FB-1715/鏡面バフ研磨 FB-715/クロムめっき(MZCr)
用途	● 縦2ヶ使用時参考扉質量: 20kg
納期	● 標準在庫品
備考	● チタン製も製作します。

Specifications	● Material: FB-1715: Cast stainless steel (SUS304). FB-715: Zinc alloy (ZDC)
	● Finish: FB-1715: Mirror surface buffing. FB-715: Chrome plating (MZCr)
Specific use	● Door mass when using 2 pcs vertically (reference): 20kg
	● Large box doors for freezer, general case etc.

取付け方法 Installation method

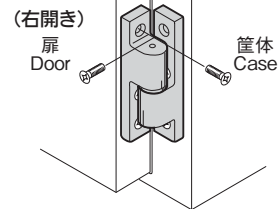

商品番号 Product No.	RoHS 10	材質 Material	製品質量(g) Mass	コード Code	単価	量販価格	
						数量	単価
FB-1715		SUS	1,170	61136			
FB-715		ZDC	860	61015			

●: RoHS10指令対応品 ▲: RoHS10指令に対応可能です。

※大量のご注文は更にお安くなります。