

FB-1736

ステンレス製

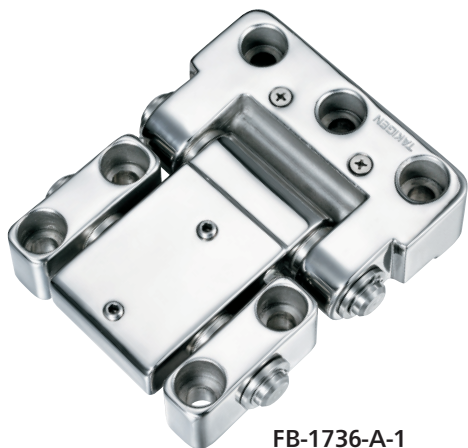

FB-1736-A-1



FB-1736-A-3



PAT.

FB-1736-B-3

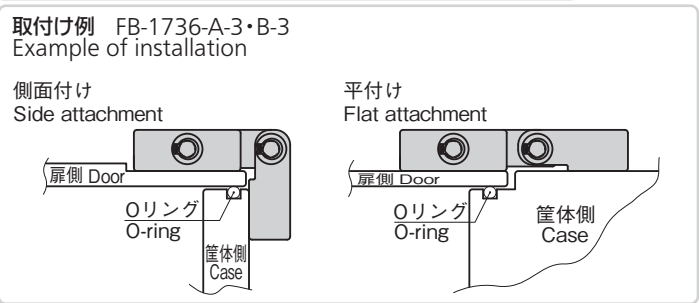
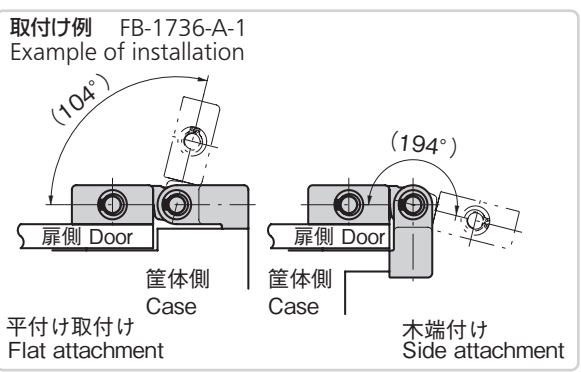
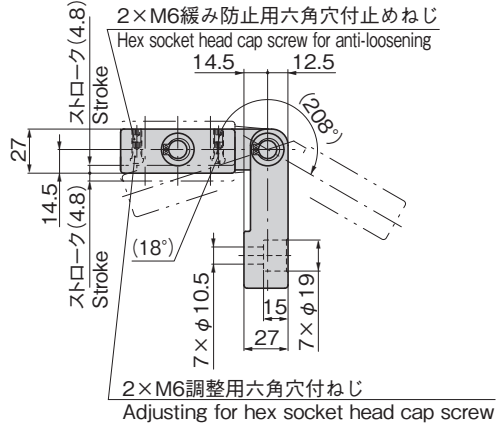
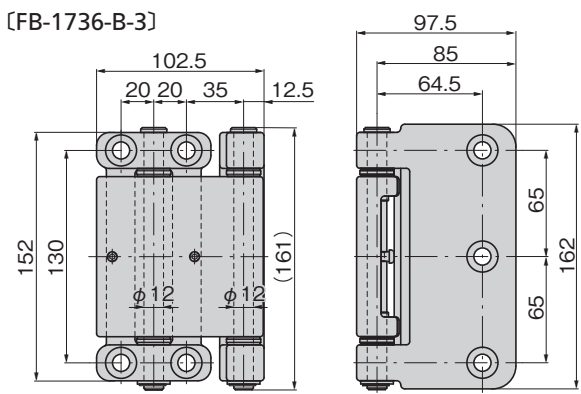
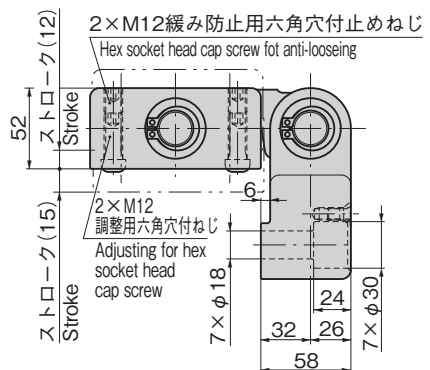
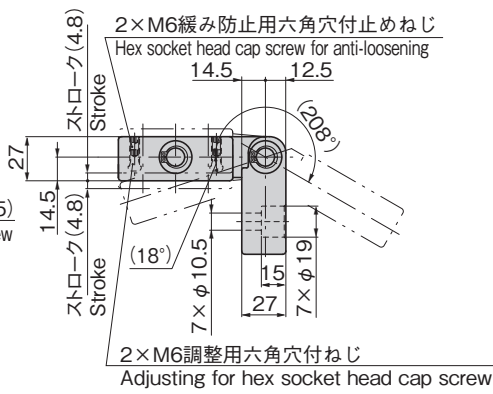
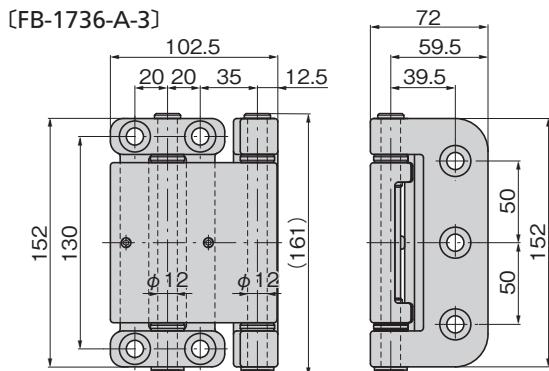
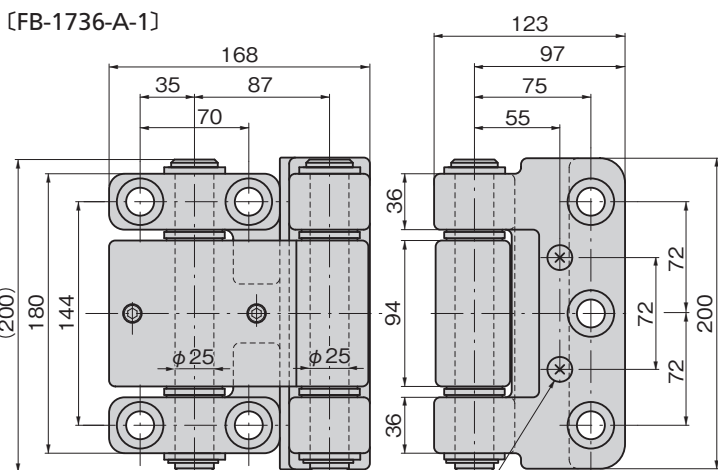

- 長蝶番
- 平蝶番
- 裏蝶番
- 抜差し蝶番
- 段付蝶番
- クリーンヒンジ
- 特装车蝶番
- フリーザーヒンジ
- 特殊蝶番
- トルクヒンジ
- ステー
- 周辺機器 (B)

SPECIAL HINGES



大型密閉扉用多軸蝶番

MULTIAXIAL HINGES FOR LARGE AIRTIGHT DOORS

特徴 Feature

- 2軸機構により扉を水平に最大10mm程度締込みます(別途、締込み機構を必要とします)。
 - 軸受部にドライベアリング(燐青銅)を採用しています。(FB-1736-A-1のみSUS303に二硫化モリブデン処理)
 - 調整用ねじにより、扉のパッキン、Oリングの締込み量の微調整が可能です。
 - ステンレス製で耐食性に優れています。
- Biaxial mechanism enables the door to be closed horizontally up to 10mm. (Separate closing mechanism is required.)
 - Dry bearing (phosphor bronze) is used. (FB-1736-A-1 only molybdenum disulfide treatment)
 - Tightening of door packing and O-ring can be fine-tuned by the adjusting screw.
 - Made from corrosion-resistant stainless steel.



FB-1736-A-4



FB-1736-C-4

仕様	● 材 質 : ステンレス鋼物 (SUS304) ● 表面仕上 : 鏡面バフ研磨
用途	● 真空チャンバー装置・密閉を必要とする機器
納期	● 標準在庫品

Specifications	● Material: Cast stainless steel (SUS304) ● Finish: Mirror surface buffing
Specific use	● Vacuum chamber equipment, equipment requiring airtightness

[FB-1736-A-4]

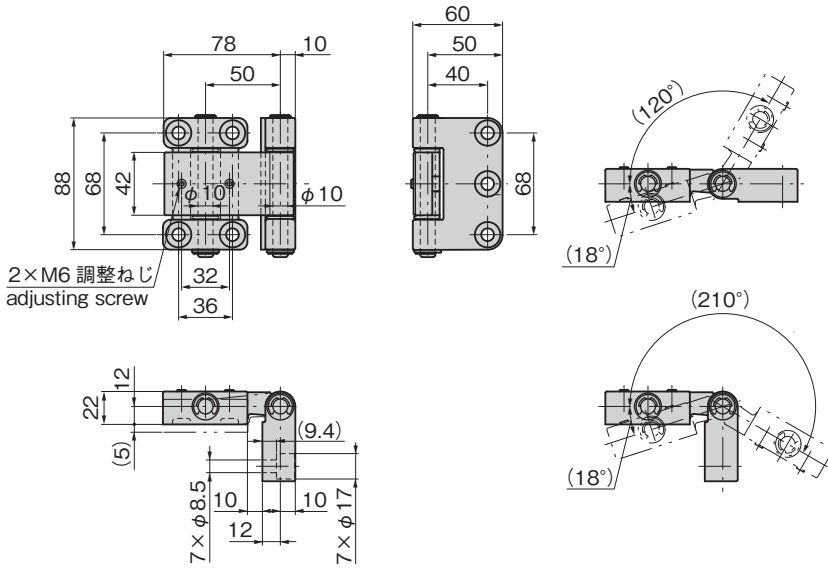

[FB-1736-C-4]

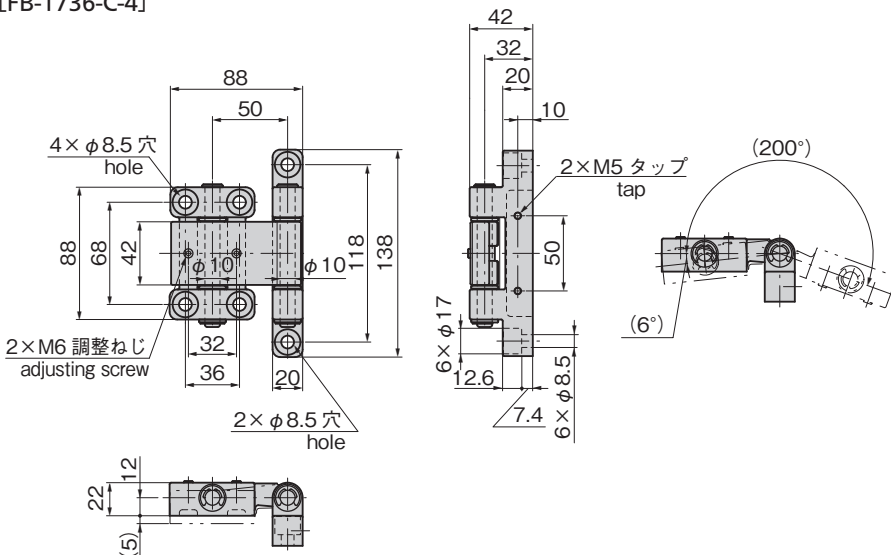

使用例
Example of application

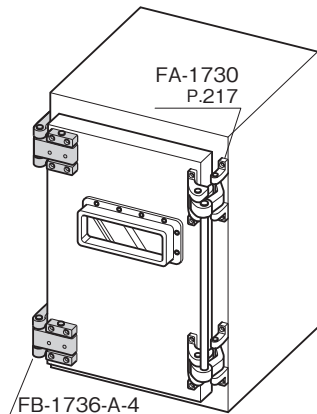

商品番号 Product No.	RoHS 10	製品質量 (g) Mass	コード Code	単価	量販価格	
					数量	単価
FB-1736-A-1		12,700	61526			
FB-1736-A-3	●	2,540	61533			
FB-1736-A-4	●	955	61540			
FB-1736-B-3	●	2,770	61534			
FB-1736-C-4	●	982	61543			

● : RoHS10指令対応品 ▲ : RoHS10指令に対応可能です。

※大量のご注文は更にお安くなります。

蝶番・ステー・周辺機器

長蝶番

平蝶番

裏蝶番

抜差し蝶番

段付蝶番

クリーンヒンジ

特装車蝶番

フリーザーヒンジ

SPECIAL HINGES
特殊蝶番

トルクヒンジ

ステー

周辺機器 (B)