

多軸蝶番

**B-1401**  
ステンレス製



**スライドヒンジ(100°開き)**  
SLIDE HINGES (100° OPEN)

特徴 Feature

- ステンレス製で耐食性に優れています。
- Corrosion-resistant stainless steel is used.

|    |   |
|----|---|
| 仕様 | ● 材質：冷間圧延ステンレス鋼板 (SUS304)<br>● 表面仕上：研磨  |
| 用途 | ● 薬品保管庫・船舶用キャビネット   |
| 納期 | ● 標準在庫品   |
| 備考 | ● キャッチ付は、ばね反力により扉を閉める方向に力が働きます。キャッチなしは力が働きません。<br>● キャッチ付 (B-1401-1-C~B-1401-3-C)・キャッチなし (B-1401-1~B-1401-3) があります。 |

|                |   |
|----------------|---|
| Specifications | ● Material: Cold rolled stainless steel plate (SUS304)<br>● Finish: Polishing   |
| Specific use   | ● Chemicals warehouse and cabinets for ship   |
| Remarks        | ● With catch: Spring reaction force causes force to work in direction of door closing.<br>Without catch: No force at work.<br>● B-1401-1-C to B-1401-3-C with catch and B-1401-1 to B-1401-3 without catch are available. |

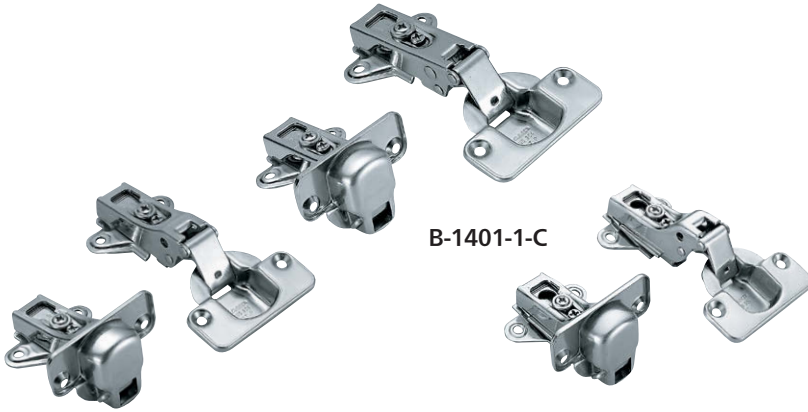

B-1401-2-C

B-1401-3

[B-1401-1]

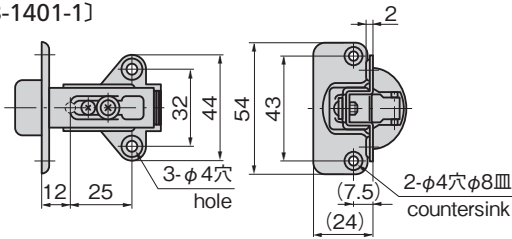

[B-1401-2]

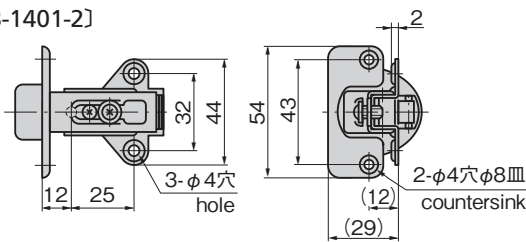

[B-1401-3]

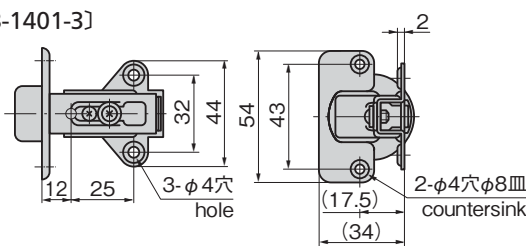

パネル穴明け寸法  
Panel drilling dimensions

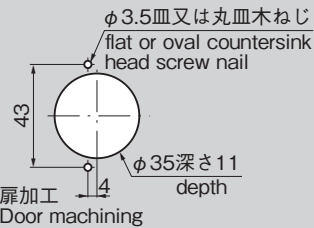

かぶせ量 A とカット量 B の関係  
Relationship between covering amount A and cutting amount B

Relationship between covering amount A and cutting amount B

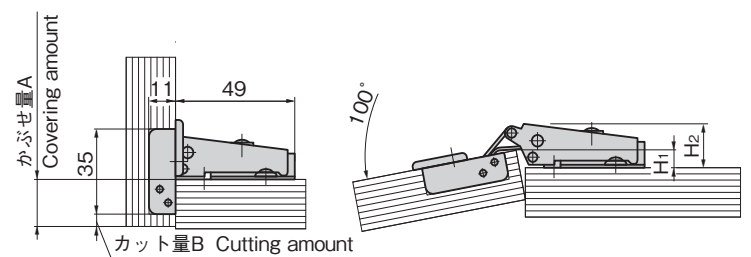

但し微調節できます。 Can be adjusted slightly.

| 商品番号<br>Product No. | RoHS<br>10 | 備考<br>Remarks           | H <sub>1</sub> | H <sub>2</sub> | かぶせ量A Covering amount A<br>カット量B Cutting amount B |              |              | 製品質量 (g)<br>Mass | コード<br>Code | 単価 | 量販価格 |    |
|---------------------|------------|-------------------------|----------------|----------------|---|--------------|--------------|------------------|-------------|----|------|----|
|                     |            |                         |                |                | A=17<br>B= 3                                      | A=18<br>B= 4 | A=19<br>B= 5 |                  |             |    | 数量   | 単価 |
| B-1401-1            | ●          | キャッチなし<br>Without catch | 7.5            | 17.5           | A=17<br>B= 3                                      | A=18<br>B= 4 | A=19<br>B= 5 | 50               | 11273       |    |      |    |
| B-1401-1-C          | ●          | キャッチ付き<br>With catch    |                |                |   |              |              |                  |             |    |      |    |
| B-1401-2            | ●          | キャッチなし<br>Without catch | 12.5           | 22.5           | A=12<br>B= 3                                      | A=13<br>B= 4 | A=14<br>B= 5 | 50               | 11275       |    |      |    |
| B-1401-2-C          | ●          | キャッチ付き<br>With catch    |                |                |   |              |              |                  |             |    |      |    |
| B-1401-3            | ●          | キャッチなし<br>Without catch | 17.5           | 27.5           | A=7<br>B=3  | A=8<br>B=4   | A=9<br>B=5   | 50               | 11280       |    |      |    |
| B-1401-3-C          | ●          | キャッチ付き<br>With catch    |                |                |   |              |              |                  |             |    |      |    |

● : RoHS10指令対応品 ▲ : RoHS10指令に対応可能です。

※大量のご注文は更にお安くなります。