

**B-578**

亜鉛合金製

**キャッチ付ガラスヒンジ**  
GLASS HINGE WITH CATCH

閉じた状態を保持できるディテント機構付き  
Built-in detent holds door closed

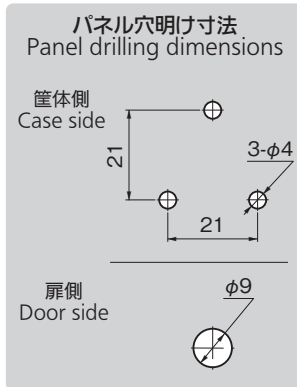

特徴 Feature

- ガラス扉の左右開き用に開発しました。
- 左右兼用型
- ディテント機構が付いているため、閉じた状態を保持することができます。
- Developed for left-/right-opening glass doors.
- For both left-hand and right-hand use
- Built-in detent allows door to be held closed.

仕様

- 材質：台座／亜鉛合金(ZDC) 蝶番／ステンレス鋼板(SUS304)
- 表面仕上：クロムめっき(MZCr)

用途

- ショーケース

納期

- 標準品・・・納期お問合せください

Specifications

- Material: Spacer: Zinc alloy (ZDC) Hinge: Stainless steel sheet (SUS304)
- Finish: Chrome plating (MZCr)

Specific use

- Showcases

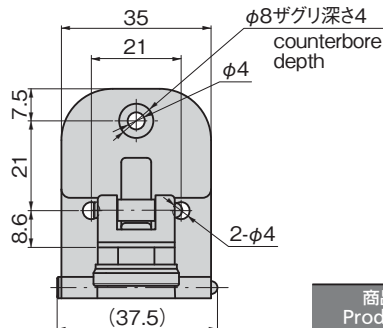
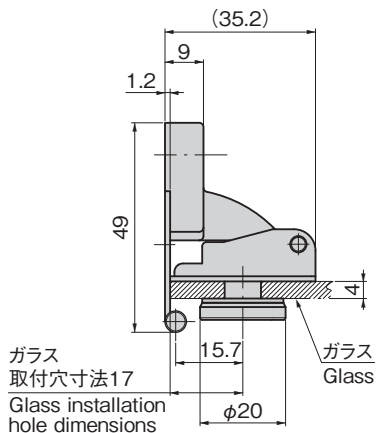

参考作動例

Example of operation

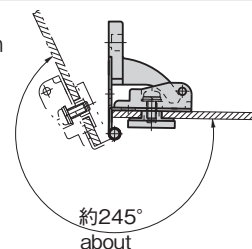

商品番号 Product No.	RoHS 10V	コード Code	単価	量販価格	
				数量	単価
B-578		13461			

● : RoHS10指令対応品 ▲ : RoHS10指令に対応可能です。 ※大量のご注文は更にお安くなります。