



C-1621



C-621-2

[C-1621]

- 仕様
- 材質：ステンレス鋼板(SUS304)
 - 表面仕上：バフ研磨

[C-621]

- 仕様
- 材質：熱間圧延鋼板(SPHC)
 - 表面仕上：亜鉛めっきクロメート処理(MFZn-C)

納期 ●標準在庫品

備考 ●取付けは溶接になります。

[C-1621]

- Specifi-
cations
- Material: Stainless steel plate (SUS304)
 - Finish: Buffing

[C-621]

- Specifi-
cations
- Material: Hot rolled steel plate (SPHC)
 - Finish: Zinc plating chromate treatment (MFZn-C)

Remarks ●Installation is by welding.

商品番号 Product No.	RoHS 10	H	t	製品質量(g) Mass	コード Code	単価	量販価格	
							数量	単価
C-1621		23.5	4	610	22219			
C-621		24	4.5	665	21202			
C-621-2	▲			392	23915			

●: RoHS10指令対応品
▲: RoHS10指令に対応可能です。

※大量のご注文は更にお安くなります。

[C-1621・C-621]

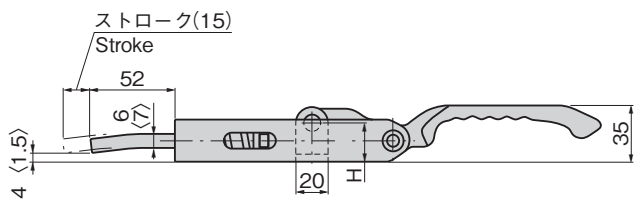
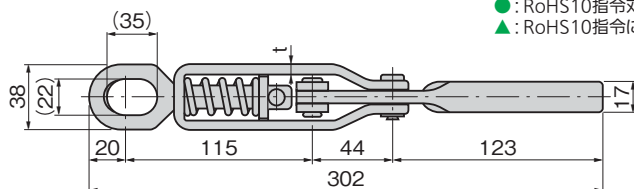

[C-621-2]

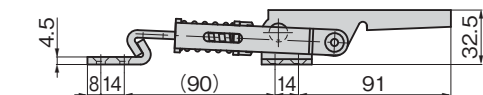
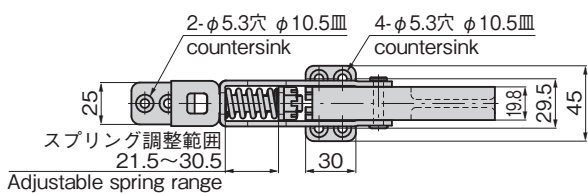

使用例
Example of application

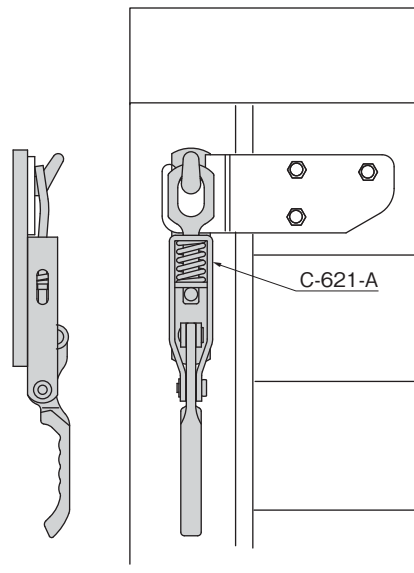

※本図は締代0mmの場合です。
※Drawings show the tightening margin of 0mm.

