



C-219

特徴 Feature

- 取付け面に対して回転方向の操作により作動が可能です。
- 締代の調整が可能です。(15mm)
- Operate in the turning direction to the installation surface.
- The tightening margin can be adjusted. (15mm)

仕様	● 材質: 冷間圧延鋼板 (SPCC) ● 表面仕上: 亜鉛めっきクロメート処理 (MFZn-C)
用途	● 大型ボックス・コンテナ
納期	● 標準品・・・納期お問合せください
備考	● ストッパー機能付きC-219-Sは中止品となりました。
Specifications	● Material: Cold rolled steel plate (SPCC) ● Finish: Zinc plating chromate treatment (MFZn-C)
Specific use	● Large-sized boxes and containers etc.
Remarks	● Stopper function type C-219-S is no longer manufactured.

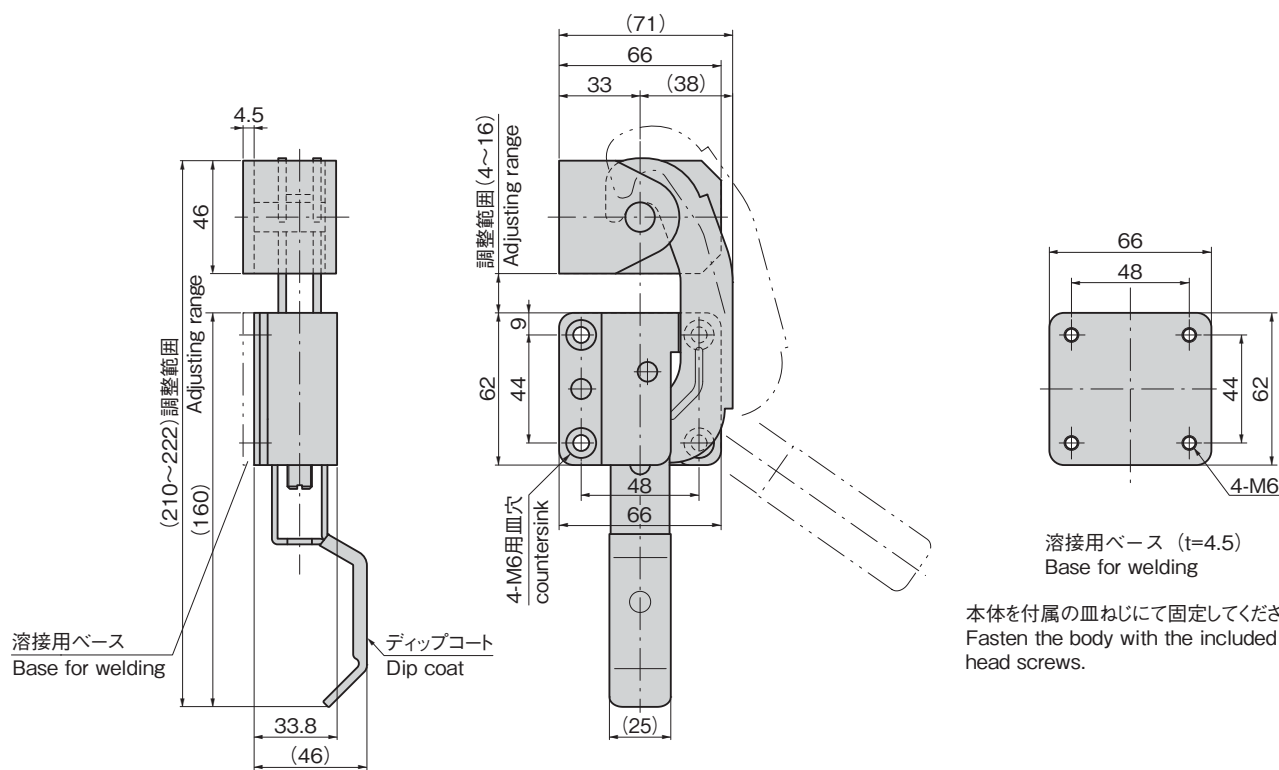

本体を付属の皿ねじにて固定してください。
Fasten the body with the included flat head screws.

商品番号 Product No.	RoHS 10	備考 Remarks	製品質量 (g) Mass	コード Code	単価	量販価格	
						数量	単価
C-219		ストッパーなし Without stopper	957	22810			

●: RoHS10指令対応品 ▲: RoHS10指令に対応可能です。 ※大量のご注文は更にお安くなります。

使用例
Example of application

