

C-1864
ステンレス製



あおりコーナーファスナー
CORNER FASTENERS

ファスナー・ラッチ錠・キャッチ
錠前装置・周辺機器

ファスナー

ラッチ錠

ドア
キャッチ

スナッチ
ロック

コントロール
センター

パイプ
関連金具

グレーティング
ロック

工業用
錠前

電磁波
対策

パッキン

窓枠・カード
ホルダー

ゴム脚・
プロメット

周辺機器
(C)

充電器用
金具

フリーザー
金具

ラッシング
システム



C-1864-R

特徴 Feature

- ステンレス製で耐食性に優れています。
- 右用・左用(写真は右用、本図は左用です。)
- Corrosion-resistant stainless steel is used.
- For the right-hand or left-hand use. (The drawings show the left-hand use, and the photo shows the right-hand use)

仕様 ● 材質: ステンレス鋼板(SUS304)

● 表面仕上: 電解研磨

用途 ● 特装車・平ボディ

納期 ● 標準在庫品

Specifi- ● Material: Stainless steel plate (SUS304)

cations ● Finish: Electrolytic polishing

Specific- ● Specially equipped vehicles and flat body use

商品番号 Product No.	RoHS 10	製品質量(g) Mass	コード Code	単価	量販価格	
					数量	単価
C-1864-L		1,100	21677			
C-1864-R		1,100	21678			

●: RoHS10指令対応品

▲: RoHS10指令に対応可能です。

※大量のご注文は更にお安くなります。

〔ハンドル
Handle〕

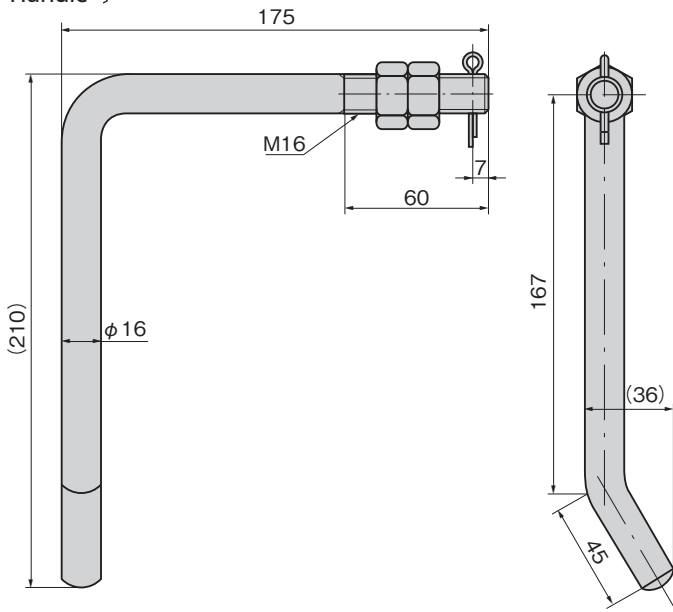

〔ブラケット
Bracket〕

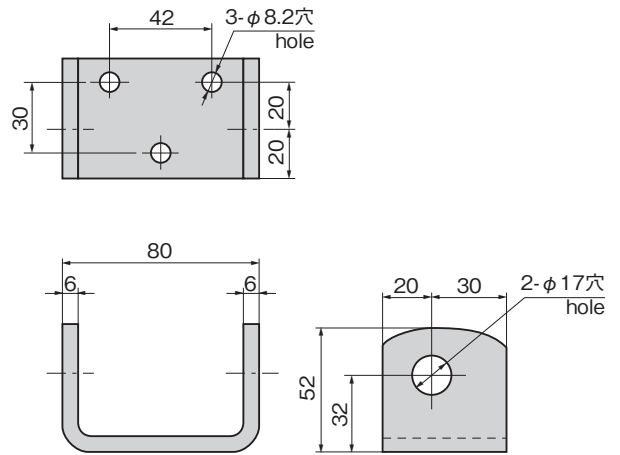

使用例 Example of application

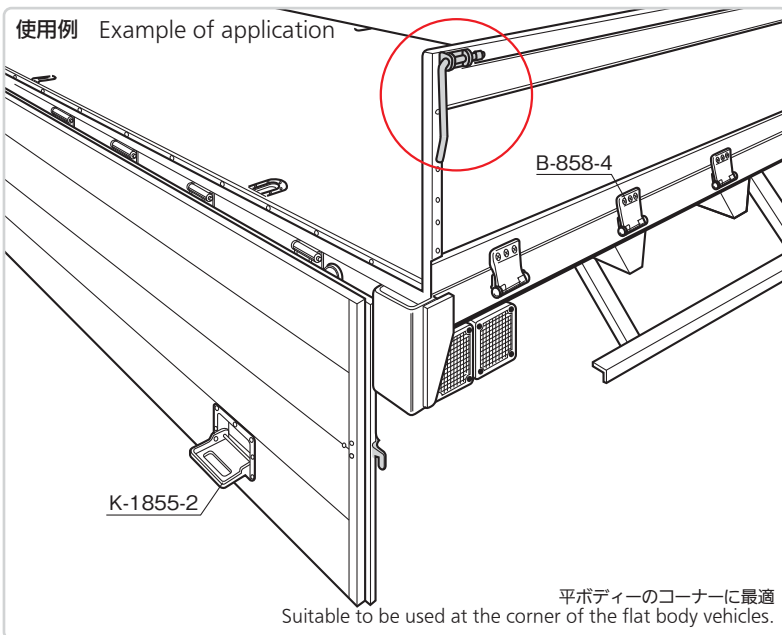

平ボディのコーナーに最適
Suitable to be used at the corner of the flat body vehicles.

〔ハンドル受け
Handle catch〕

