

C-1367-A
ステンレス製

C-367-A
鉄製



大型キャッチクリップ
CATCH CLIPS

特徴 Feature

- 大型堅牢構造で重量扉の締付けに最適です。
- It's large-sized and durable and suitable to tighten heavy doors.

仕様	● 材質: C-1367/冷間圧延ステンレス鋼板(SUS304) C-367/冷間圧延鋼板(SPCC)
	● 表面仕上: C-1367/バレル研磨 C-367/亜鉛めっきクロメート処理(MFZn-C)
用途	● 引張荷重: 882N
	● 付属品: 受座
納期	● ダストボックス・コンテナ
	● 標準在庫品

Specifications	● Material: C-1367: Cold rolled stainless steel plate (SUS304) C-367: Cold rolled steel plate (SPCC)
	● Finish: C-1367: Barrel polishing C-367: Zinc plating chromate treatment (MFZn-C)
Specific use	● Tensile load: 882N
	● Accessories: Catch
	● Dust boxes and containers



C-1367-A-1

C-1367-A-3

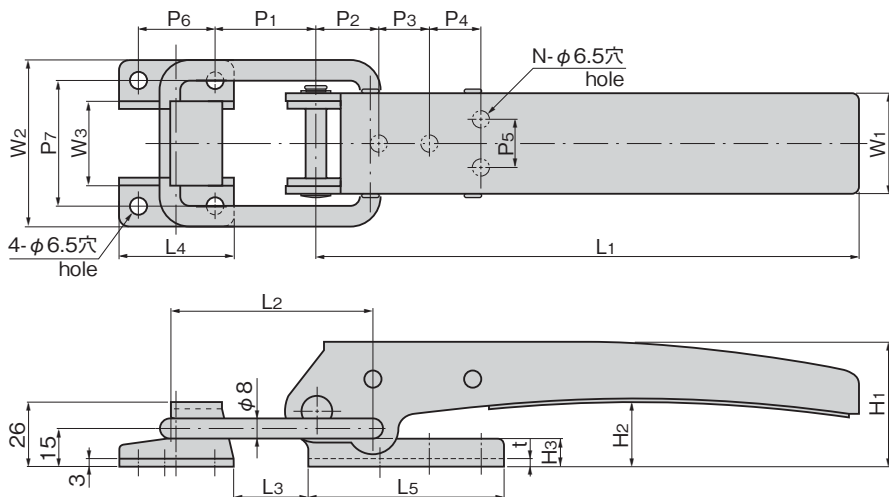

※本図は締代0mmの場合です。※Drawings show the tightening margin of 0mm.

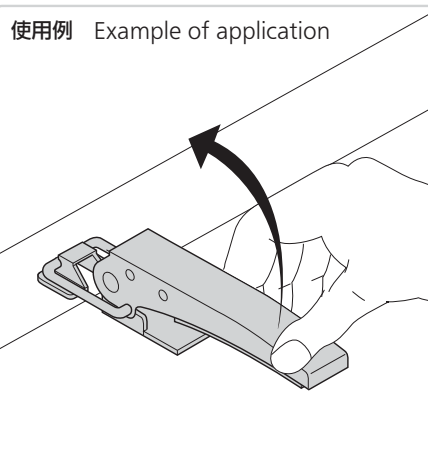

使用例 Example of application

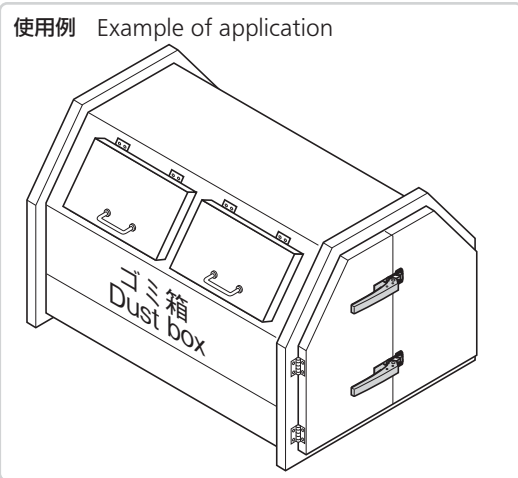

使用例 Example of application

商品番号 Product No.		コード Code		単価		量販価格			
SUS	SPCC	SUS	SPCC	SUS	SPCC	SUS		SPCC	
						数量	単価	数量	単価
C-1367-A-1	C-367-A-1	22279	22273						
C-1367-A-2	C-367-A-2	22280	22274						
C-1367-A-3	C-367-A-3	22281	22275						

商品番号 Product No.		RoHS 10		L1	L2	L3	L4	L5	W1	W2	W3	H1	(H2)	H3	t	P1	P2	P3	P4	P5	P6	P7	N	製品質量(g) Mass SUS/SPCC
SUS	SPCC	SUS	SPCC																					
C-1367-A-1	C-367-A-1	●		215	80	29	45	79	40	66	35	50	26	11	3	40.5	25	20	20	20	30	50	4	850
C-1367-A-2	C-367-A-2	●		165	80	29	45	64	40	66	35	45	23	11	2.5	40.5	20	30	20	20	30	50	3	610
C-1367-A-3	C-367-A-3	●		116	62	11	35	49	30	55	25	38	21	(13)	2	22.5	15	20	20	20	40	2	338	

●: RoHS10指令対応品 ▲: RoHS10指令に対応可能です。

※大量のご注文は更にお安くなります。

ファスナー・ラッチ錠・キャッチ
錠前装置・周辺機器

FASTENERS

ファスナー

ラッチ錠

ドア
キャッチ

スナッチ
ロック

コントロール
センター

パイプ
関連金具

グレーチング
ロック

工業用
錠前

電磁波
対策

パッキン

窓枠・カード
ホルダー

ゴム脚・
グロメット

周辺機器
(C)

充電器用
金具

フリーザー
金具

ラッシング
システム