

**締付力が強力!**  
**Clamp powerfully!**



特徴 Feature

- ステンレス製で耐食性に優れています。
- 締付力が強力です。
- ロック装置が付いているため、振動などで誤解錠することを防ぎます。
- Corrosion-resistant stainless steel is used.
- Strong clamping force.
- Locking mechanism to prevent accidental unlocking due to vibration, etc.

仕様	● 材 質: ステンレス鋼板 (SUS304)
	● 表面仕上: バレル研磨
用途	● 計測機器・工作機械
納期	● 標準在庫品

Specifi- cations	● Material: Stainless steel sheet (SUS304)
	● Finish: Barrel-polishing
Specific use	● Measurement equipment, machine tools

[C-1443-1]

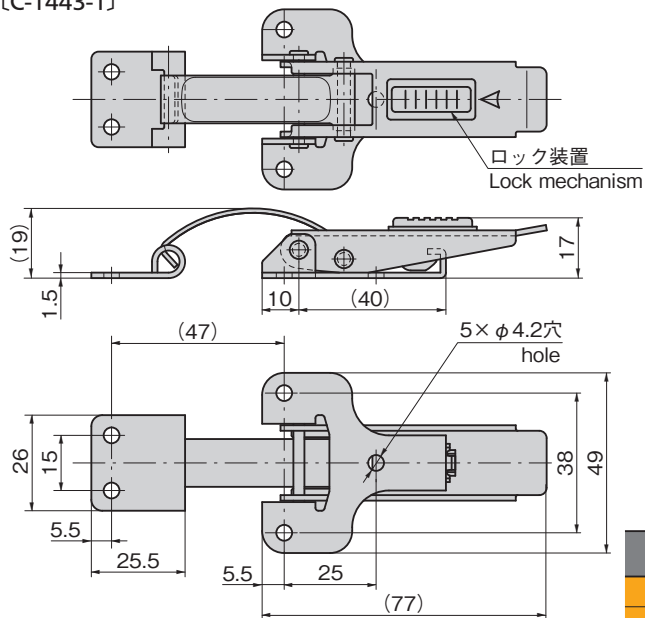

[C-1443-2]

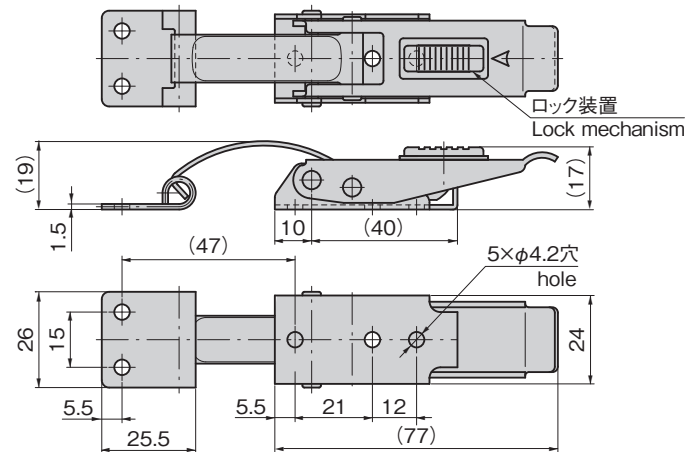

商品番号 Product No.	RoHS 10	製品質量 (g) Mass	コード Code	単価	量販価格	
					数量	単価
C-1443-1	●	66	24502			
C-1443-2	●	65	24684			

●: RoHS10指令対応品 ▲: RoHS10指令に対応可能です。 ※大量のご注文は更にお安くなります。