

C-1173-1

C-1173-2

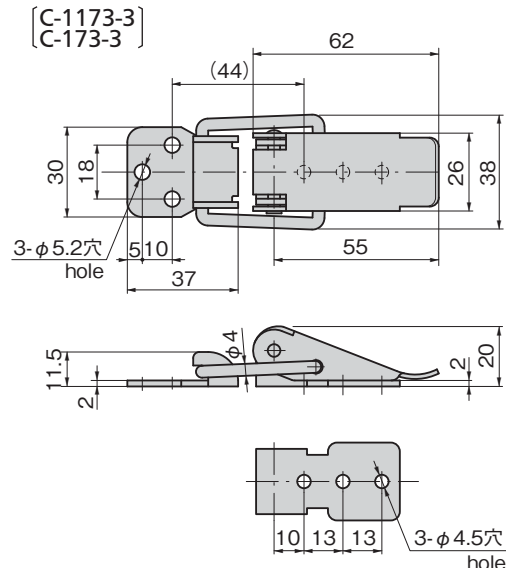
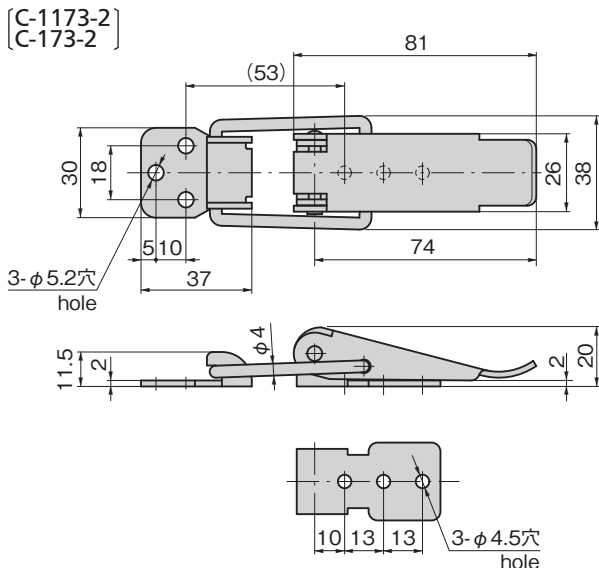
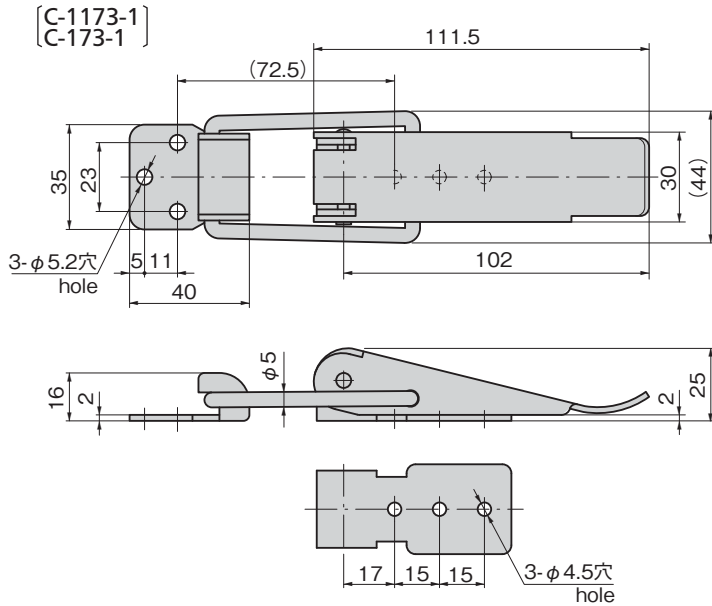

特徴 Feature

- 3種類の大きさがあり用途によって選択できます。
- ステンレス製で耐食性に優れています。
- Three sizes are available. Select any for your application.
- Corrosion-resistant stainless steel is used.

[[C-1173]]

- 仕様
- 材質: 冷間圧延ステンレス鋼板 (SUS304)
 - 表面仕上: 光沢バレル研磨

[[C-173]]

- 仕様
- 材質: 冷間圧延鋼板 (SPCC)
 - 表面仕上: 亜鉛めっきクロメート処理 (MFZn-C)

用途 ● 筐体の蓋止め用・配分電盤

納期 ● 標準在庫品

備考 ● ワッシャーなしで取付けてください。(ねじには緩み防止剤などの緩み止め処置を必ず行ってください。)

[[C-1173]]

- Specifications
- Material: Cold rolled stainless steel plate (SUS304)
 - Finish: Gloss barrel polishing

[[C-173]]

- Specifications
- Material: Cold rolled steel plate (SPCC)
 - Finish: Zinc plating chromate treatment (MFZn-C)

Specific-use ● Cover stoppers for case and power/distribution boards

Remarks ● Please fix it without the washer. (Measures to prevent loosening, such as thread-locking fluid, must be applied to the screws.)

※本図は締代0mmの場合です。
※Drawings show the tightening margin of 0mm.

商品番号 Product No.		RoHS 10v		引張荷重 N Tensile load	製品質量 (g) Mass	コード Code		単価		量販価格			
SUS	SPCC	SUS	SPCC			SUS	SPCC	SUS	SPCC	SUS		SPCC	
										数量	単価	数量	単価
C-1173-1	C-173-1	●	●	490	180	20875	20481						
C-1173-2	C-173-2	●	●	294	110	20876	20482						
C-1173-3	C-173-3	●	●	196	90	20877	20483						

●: RoHS10指令対応品 ▲: RoHS10指令に対応可能です。

※大量のご注文は更にお安くなります。