

C-1233
ステンレス製

C-233
鉄製



大型アジャストファスナー
ADJUSTABLE FASTENERS

特徴 Feature

- ドライバーで締代の調整ができます。
- ステンレス製で耐食性に優れています。(C-1233)
- ロック装置付きとロック装置なしがあります。
- Tightening margin can be adjusted with a screwdriver.
- Corrosion-resistant stainless steel is used. (C-1233)
- Lock type and non-lock type are available.



C-1233-1



C-1233-2

仕様
● 材質: C-1233/冷間圧延ステンレス鋼板(SUS304)
C-233/冷間圧延鋼板(SPCC)
● 表面仕上: C-1233/平行研磨
C-233/亜鉛めっきクロメート処理(MFZn-C)

用途
● 引張荷重: 588N
● 工作機械・配電盤・コンテナ
納期
● 標準在庫品

Specifications
● Material: C-1233/Cold rolled stainless steel plate (SUS304)
C-233/Cold rolled steel plate (SPCC)
● Finish: C-1233/Barrel polishing
C-233/Zinc plating chromate treatment (MFZn-C)

Specific use
● Tensile load: 588N
● Machine tools, power boards and containers

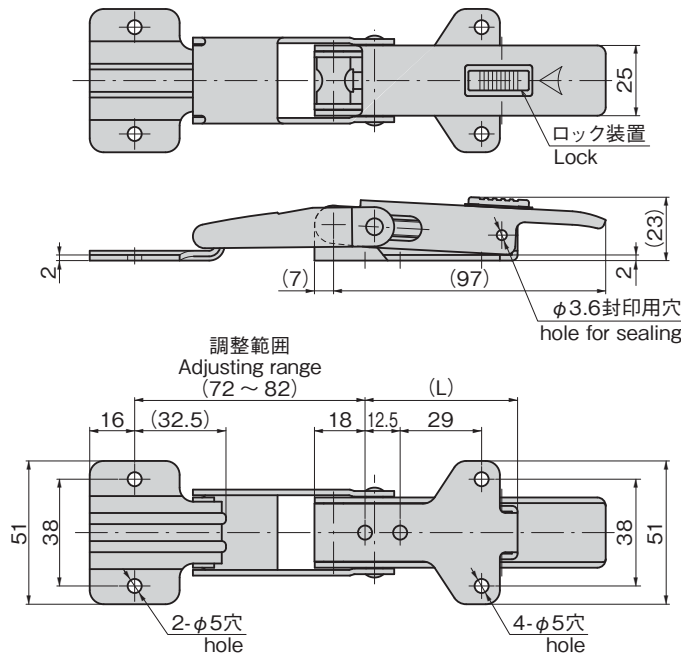

商品番号 Product No.	RoHS 10	備考 Remarks	製品質量(g) Mass	(L)	コード Code	単価	量販価格	
							数量	単価
C-1233-1	●	ロック装置付き With lock	210	54	20947			
C-1233-2	●	ロック装置なし Without lock	208		20949			
C-233-1	●	ロック装置付き With lock	210	49	20570			
C-233-2	●	ロック装置なし Without lock	208		20572			

●: RoHS10指令対応品 ▲: RoHS10指令に対応可能です。

※大量のご注文は更にお安くなります。

ファスナー・ラッチ錠・キャッチ
錠前装置・周辺機器

FASTENERS
ファスナー

ラッチ錠

ドア
キャッチ

スナッチ
ロック

コントロール
センター

パイプ
関連金具

グレーチング
ロック

工業用
錠前

電磁波
対策

パッキン

窓枠・カード
ホルダー

ゴム脚・
グロメット

周辺機器
(C)

充電器用
金具

フリーザー
金具

ラッシング
システム