

C-1137

ステンレス製

C-137

鉄製



 ファスナー
 スーパークランプ[®]1型
 FASTENERS

 ファスナー・ラッチ錠・キャッチ
 錠前装置・周辺機器

FASTENERS

ファスナー

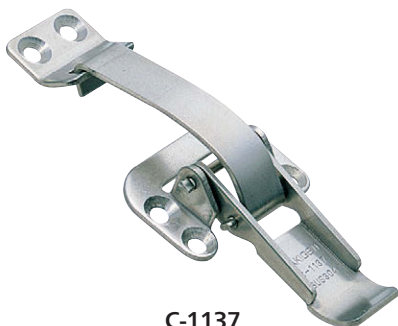
ラッチ錠

ドア
キャッチスナッチ
ロックコントロール
センターパイプ
関連金具グレーチング
ロック工業用
錠前電磁波
対策

C-1137

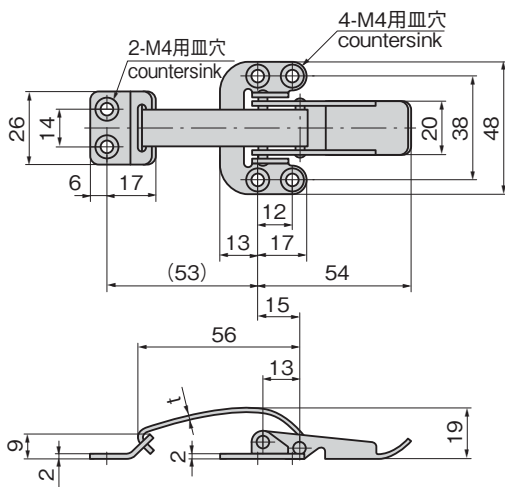

※本図は締り0mmの場合です。

※Drawings show the tightening margin of 0mm.

特徴 Feature

- ステンレス製で耐食性に優れています。(C-1137)
- Corrosion-resistant stainless steel is used.(C-1137)

仕様

- 材質：
C-1137/冷間圧延ステンレス鋼板(SUS304)
C-137/冷間圧延鋼板(SPCC)
- 表面仕上：
C-1137/光沢バレル研磨
C-137/亜鉛めっきクロメート処理(MFZn-C)
- 引張荷重：締り0.5mmで196N

用途

- 小型コンテナ・農業機械・工作機械・自動販売機

納期

- 標準在庫品

Specifications

- Material:
C-1137: Cold rolled stainless steel plate (SUS304)
C-137: Cold rolled steel plate (SPCC)
- Finish:
C-1137: Gloss barrel polishing
C-137: Zinc plating chromate treatment (MFZn-C)
- Tensile load (when the tightening margin is 0.5mm): 196N

Specific-use

- Small containers, farm equipment, machine tools and vending machines

商品番号 Product No.	RoHS 10	t	製品質量(g) Mass	コード Code	単価	量販価格	
						数量	単価
C-1137	●	1.5	80	20842			
C-137	●	1.6	80	20424			

●: RoHS10指令対応品

▲: RoHS10指令に対応可能です。

※大量のご注文は更にお安くなります。