

CP-819

プラスチック製

バイク便ボックスロック

MOTORBIKE COURIER BOX LOCK

対策

パッキン

窓枠・カードホルダー

ゴム脚・グロメット

周辺機器 (C)

充電器用金具

フリーザー金具

ラッシングシステム

PAT.



鍵違い
Key differences

パネル穴明け寸法 Panel drilling dimensions

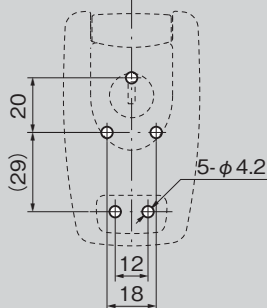

特徴 Feature

- バイク便の荷箱用に開発されたファスナーです。
- 鍵付のため、大事な荷物を守ります。
- オートロック仕様のため、鍵のかけ忘れがありません。(CP-819-AL)
- ハイセキュリティTVCシリンダーを採用。
- Fastener developed for motorbike courier case.
- Comes with key to protect important cargo.
- Auto-lock design, so locking is never forgotten. (CP-819-AL)
- Highly secure TVC cylinder.

仕様

- 材 質: ポリアミド66 (PA66G20)
- 付 属 品: キー2本
- 標 準 色: グレー
- 製品質量: 125g

納期

- 標準在庫品

用途

- オートバイなどのキャリーボックス

備考

- 緩み防止剤など、溶剤を使用する際には十分に検証を行ってください。

Specifications

- Material: Polyamide 66 (PA66G20)
- Accessories: Two keys
- Standard color: Gray
- Mass: 125g

Specific use

- Motorbike cargo box

Remarks

- Be sure to test adequately when using a solvent such as thread-locking fluid.

CP-819-AL

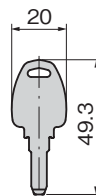
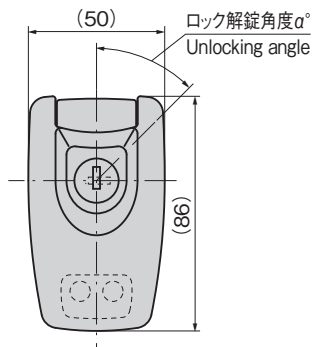
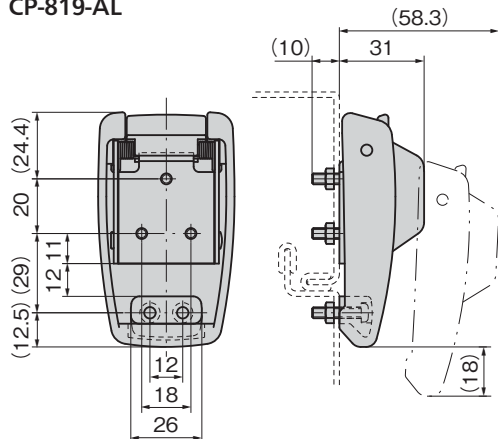

使用例
Example of application

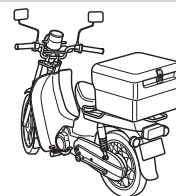

商品番号 Product No.	RoHS 10	備考 Remarks	α°	コード Code	単価	量販価格	
						数量	単価
CP-819-AL		オートロック Auto-lock	45(フリーリターン) Free-return	24246			
CP-819-FL		フリーロック Free-lock	90	23873			

●: RoHS10指令対応品 ▲: RoHS10指令に対応可能です。

※大量のご注文は更にお安くなります。

22.02

TAKIGEN
総合 26

997