

C-1227

ステンレス製

C-227

鉄製



C-1227

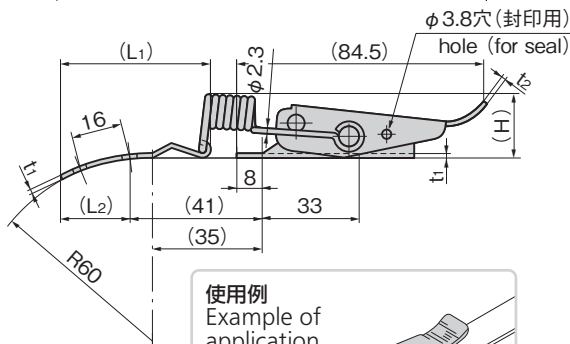
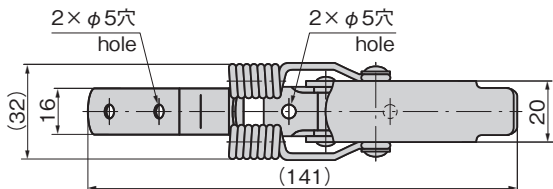

使用例
Example of
application

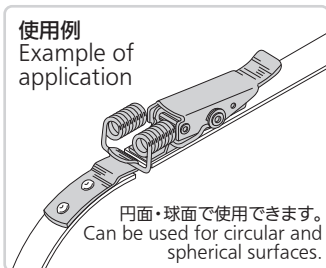

※本図は締り0mmの場合です。
※Drawings show the
tightening
margin of 0mm.

円面・球面で使用できます。
Can be used for circular and
spherical surfaces.



円筒用キャッチクリップ

CATCH CLIPS FOR CYLINDRICAL OBJECTS

特徴 Feature

- 円面・球面で使用できます。
- ステンレス製で耐食性に優れています。(C-1227)
- Can be used for circular and spherical surfaces.
- Corrosion-resistant stainless steel is used. (C-1227)

[C-1227]

- 仕様
- 材質: 冷間圧延ステンレス鋼板 (SUS304)
 - 表面仕上: パレル研磨
 - 引張荷重: 締り1mmで29N
 - 製品質量: 78g

[C-227]

- 仕様
- 材質: 冷間圧延鋼板 (SPCC)
 - 表面仕上: 亜鉛めっきクロメート処理 (MFZn-C)
- 用途
- 高圧ケーブルの結束バンド・特殊形状容器の蓋止め
 - 円筒エアダクトの点検口
- 納期
- 標準在庫品

[C-1227]

- Specifications
- Material: Cold rolled stainless steel plate (SUS304)
 - Finish: Barrel polishing
 - Tensile load (when the tightening margin is 1mm): 29N
 - Mass: 78g

[C-227]

- Specifications
- Material: Cold rolled steel plate (SPCC)
 - Finish: Zinc plating chromate treatment (MFZn-C)
- Specific-use
- High-voltage cable binding bands and cover stoppers for special shape container
 - Cylindrical air duct inspection entrance

商品番号 Product No.	RoHS 10	(L1)	(L2)	(H)	t ₁	t ₂	コード Code	単価	量販価格	
									数量	単価
C-1227	●	47	23.5	22	1.5	1.5	20923			
C-227		50	23	20	1.6	2	21802			

●: RoHS10指令対応品

▲: RoHS10指令に対応可能です。

※大量のご注文は更にお安くなります。