

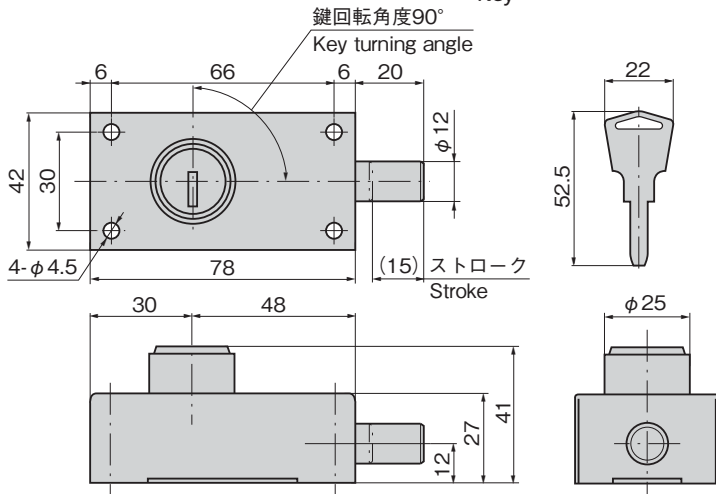

C-1117-2A

キーNo. W01388
Key

特徴 Feature

- 直径12mmのデッドボルトで安全性重視
 - 面付けで後加工でも取り付けられます。
 - 錠前は特殊ピンの配列により豊富な鍵違いが得られます。
 - マスター方式の組込みができます。
 - ステンレス製で耐食性に優れています。
- Deadlocking bolt with diameter of 12mm is used. It's safety-conscious.
- Surface attachment is possible.
- Lock has many varied key differences with special pin alignment.
- Incorporating of master system is possible.
- Corrosion-resistant stainless steel is used.

仕様

- 材 質：
本体／冷間圧延ステンレス鋼板(SUS304)
(ステンレスカバー付)
 - 錠前／快削黄銅棒(C3604BD)
 - 表面仕上：ヘアライン仕上
 - 鍵 番 号：W01388
 - 最大鍵違い数：17万7,000通り
 - 付 属 品：キー2本
- 自動販売機・キュービクル・船舶・車両
- 標準在庫品
- マスター方式の組込みはお問合せください。

用途

納期

備考

Specifi-
cations

- Material:
Main body: Cold rolled stainless steel plate (SUS304)
(With stainless steel cover)
- Lock: Free cutting brass bar (C3604BD)
- Finish: Hairline finish
- Key No.: W01388
- No. of max. key differences: 177,000
- Accessories: Two keys

Specific use

- Vending machines, cubicles, ships and vehicles

商品番号 Product No.	RoHS 10	備 考 Remarks	製品質量(g) Mass	コード Code	単価	量販価格	
						数量	単価
C-1117-2A		1カ所抜 One-point removal	320	21557			
C-1117-2B		2カ所抜 Two-point removal	320	21558			

●: RoHS10指令対応品

▲: RoHS10指令に対応可能です。

※大量のご注文は更にお安くなります。