

C-332
ステンレス製**シリンダー付ラッチ錠(キャップ付)**
CYLINDER LATCHES

特徴 Feature

- 鍵を時計方向へ30°回転するとラッチが10mm作動します。鍵は内部のばねの力で自動的に抜差しできる位置へ復帰します。
- ワンタッチで施錠できます。
- キャップ付で防塵・防滴効果が得られます。
- Turn the key 30° clockwise and the latch will move 10mm. The key will automatically return to the position where it can be inserted/removed because inside springs work.
- One-touch locking.
- Dust proof and drip proof cap is attached.



C-332-1

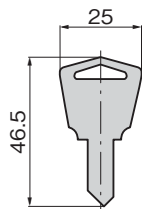
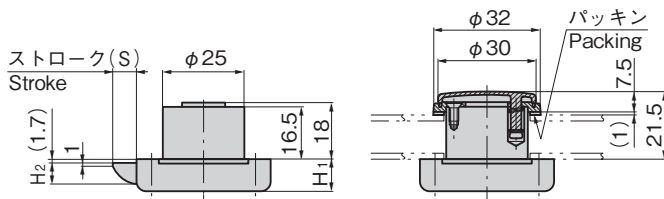
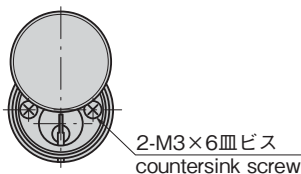
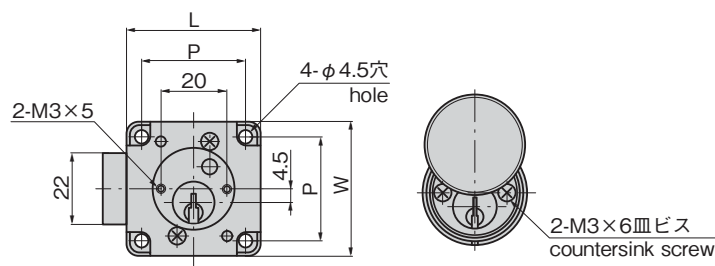

C-332-2

キーNo.300
Key

仕様

- 材 質：
シリンダー錠部/快削黄銅棒(C3602BD)
本体/ステンレス鋼板(SUS304)
キャップ/亜鉛合金(ZDC)
キー/黄銅板(BSP)
- 表面仕上：
シリンダー錠部/クロムめっき(MBCr)
本体/光沢バレル研磨
キャップ/クロムめっき(MZCr)
キー/ニッケルめっき(MBNi)
- 鍵 番 号 : 300
- 付 属 品 : キー2本

用途

- 交換機・制御盤

納期

- 標準在庫品

Specifications

- Material:
Cylinder lock: Free cutting brass bar (C3602BD)
Main body: Stainless steel plate (SUS304)
Cap: Zinc alloy (ZDC)
Key: Brass plate (BSP)
- Finish: Cylinder lock: Chrome plating (MBCr)
Main body: Gloss barrel polishing
Cap: Chrome plating (MZCr)
Key: Nickel plating (MBNi)

- Key No.: 300
- Accessories: Two keys

Specific use

- Switchboards and control boards

商品番号 Product No.	RoHS 10	L	W	H ₁	H ₂	P	(S)	製品質量(g) Mass	コード Code	単価	量販価格	
											数量	単価
C-332-1		48	48	11	8	36	10	170	22180			
C-332-2		41	41	10	6.5	32	7	140	22181			

●: RoHS10指令対応品 ▲: RoHS10指令に対応可能です。

※大量のご注文は更にお安くなります。

特注



C-332-TAK80

TAK80組込み品もあります。寸法が異なるため詳細はお問合せください。

キーNo.TAK80
Key

取付け方法

Installation method

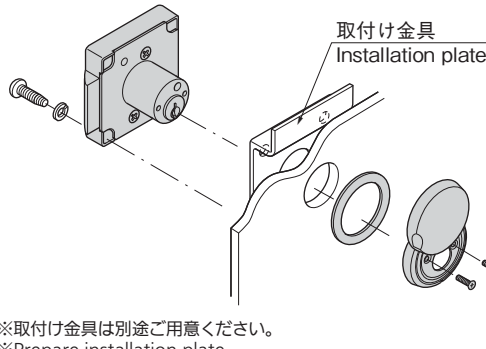

※取付け金具は別途ご用意ください。
※Prepare installation plate.

使用例

Example of application

