

C-133-2-TAK80

ステンレス製



シリンダー付ラッチ錠

CYLINDER LOCK WITH LATCHES

窓枠・カードホルダー

ゴム脚・グロメット

周辺機器 (C)

充電器用金具

フリーザー金具

ラッキングシステム



C-133-2-TAK80



キーNo.TAK80
Key

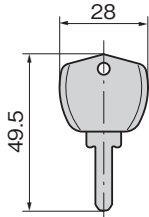
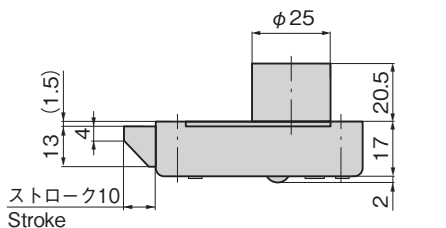
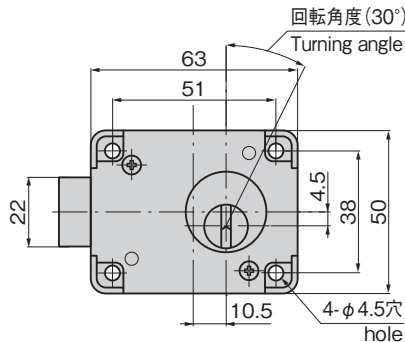

特徴 Feature

- 鍵を時計方向へ30°回転するとラッチが10mm作動します。鍵は内部のばねの力で自動的に抜差しできる位置へ復帰します。
- Turning the key 30° clockwise moves the latch 10mm. With built-in spring, key returns to position where it can be inserted/removed.

仕様	● 材質: 本体/ステンレス鋼板(SUS304) シリンダー錠部/快削黄銅棒 キー/黄銅板
	● 表面仕上: 本体/光沢バレル研磨 シリンダー錠部/クロムめっき(MBCr) キー/ニッケルめっき(MBNi)
用途	● 鍵番号: TAK80
	● 付属品: キー2本
納期	● 自動販売機・配分電盤・制御盤
備考	● 標準在庫品
	● マスターシステム、指定同番、鍵違いも製作します。 ● キーモールドは、黒色以外に赤色・青色・黄色があります。

Specifications	● Material: Main body: Stainless steel plate (SUS304) Cylinder lock: Free cutting brass bar Key: Brass plate
	● Finish: Main body: Gloss barrel polishing Cylinder lock: Chrome plating (MBCr) Key: Nickel plating (MBNi)
Specific-use	● Key No.: TAK80
	● Accessories: Two keys
Remarks	● Vending machines, power/distribution boards and control boards
	● Key molds are available in red, blue and yellow, in addition to black.

商品番号 Product No.	RoHS 10	製品質量(g) Mass	コード Code	単価	量販価格	
					数量	単価
C-133-2-TAK80		250	23760			

- : RoHS10指令対応品
- ▲ : RoHS10指令に対応可能です。

※大量のご注文は更にお安くなります。