

C-1889

ステンレス製

C-889

鉄製

特徴 Feature

- スナッチロックタイプで扉をガッチリと保持
 - ロッド・ワイヤーによる遠隔操作ができます。
 - 右用・左用(本図・写真共右用です。)
- The snatch lock type retains the door firmly.
 - The remote control can be performed by using the rod and wire.
 - For right-hand and left-hand use.
- (The photo and drawings show the right-hand use)

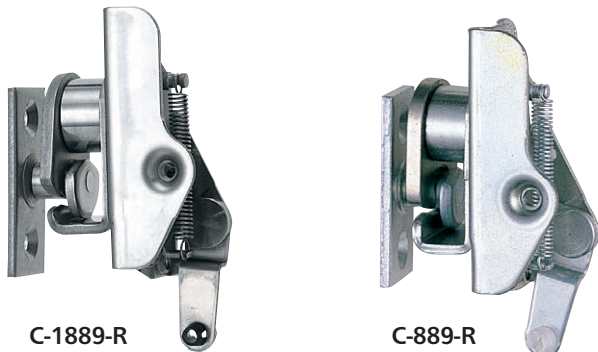

C-1889-R

C-889-R

[C-1889]

- 仕様
- 材質：ステンレス鋼板(SUS304)
 - 表面仕上：パレル研磨

[C-889]

- 仕様
- 材質：冷間圧延鋼板(SPCC)
 - 表面仕上：亜鉛めっきクロメート処理(MFZn-C)
 - 付属品：受金具

- 用途
- 特装車・建設機械・バス

- 納期
- 標準在庫品

- 備考
- 自動車車体規格：
協定規則第11号(R11)の認定商品も有ります。(C-889-L-JABIA, C-889-R-JABIA)

[C-1889]

- Specifications
- Material: Stainless steel plate (SUS304)
 - Finish: Barrel polishing

[C-889]

- Specifications
- Material: Cold rolled steel plate (SPCC)
 - Finish: Zinc plating chromate treatment (MFZn-C)
 - Accessories: Striker

- Specific-use
- Specially equipped vehicles, construction machinery, buses

- Remarks
- Vehicle body standard:
Regulation No. 11 (R11)-certified products also available. (C-889-L-JABIA, C-889-R-JABIA)

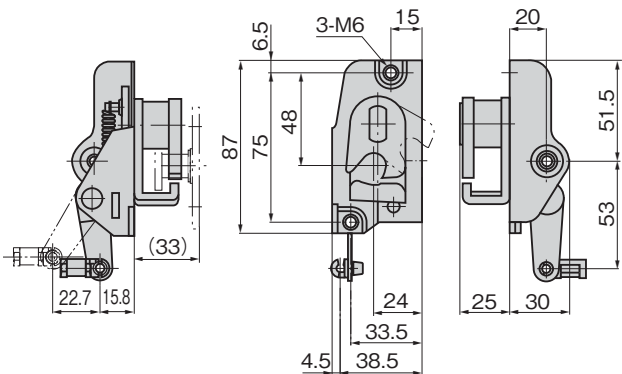

パネル穴明け寸法 Panel drilling dimensions

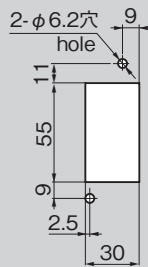

〔受金具〕 Striker

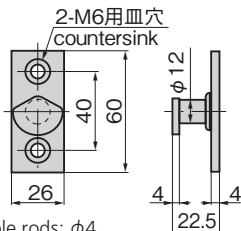

- 適用ロッド Applicable rods: φ4

商品番号 Product No.	RoHS 10	製品質量(g) Mass	コード Code	単価	量販価格	
					数量	単価
C-1889-L	●	390	21680			
C-1889-R	●	390	21681			
C-889-L		390	21405			
C-889-R		390	21406			

- : RoHS10指令対応品
- ▲ : RoHS10指令に対応可能です。

※大量のご注文は更にお安くなります。