

C-1544-1-L

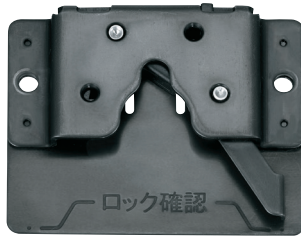

C-1544-1-R



C-1544-2



C-1544-F

PAT.

特徴 Feature

- パソコンや測定器をワンタッチで固定できます。
- 振動機にも取付け可能です。
- One-touch locking for PC's and measurement instrumentation.
- Also mountable on oscillation devices.

仕様	<ul style="list-style-type: none"> ● 材質: C-1544-1・2/ステンレス鋼板 (SUS304) ● C-1544-F/ステンレス鋼棒 (SUS303) ● エラストマー (TPE) ● 表面仕上: C-1544-1・2/焼付塗装 (黒) ● C-1544-F/フッ素コート (黒) ● エラストマー硬度: 80°~90°
用途	● 取外しを行うパソコンや測定器
納期	● 標準在庫品
備考	<ul style="list-style-type: none"> ● ロック時はレバー先端が「ロック確認」の○印位置にあることをご確認ください。 ● 振動のある機器に装着する場合は緩み防止剤を塗布して締結させてください。

Specifications	<ul style="list-style-type: none"> ● Material: C-1544-1・2: Stainless steel plate (SUS304) ● C-1544-F: Stainless steel bar (SUS303) ● Elastomer (TPE) ● Finish: C-1544-1・2: Baked (Black) ● C-1544-F: Fluorine coat (Black) ● Elastomer hardness: 80° to 90° ● PCs and measurement instrumentation being removed
Specific-use	

[C-1544-1-R]

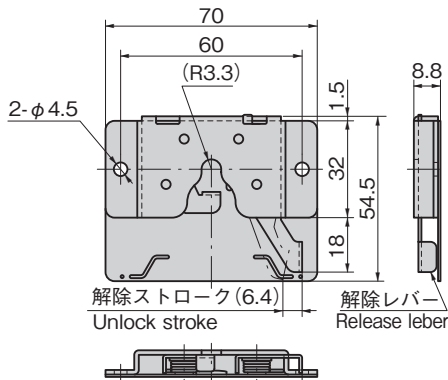

[C-1544-2]

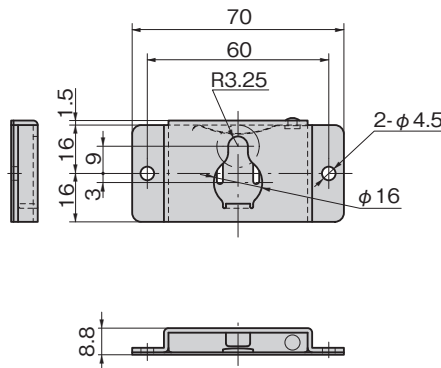

[C-1544-F]

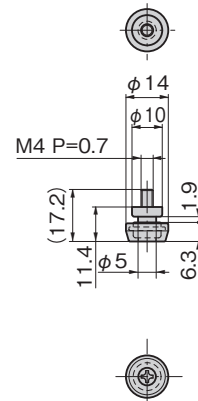

使用例
Example of application

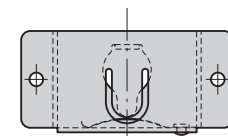
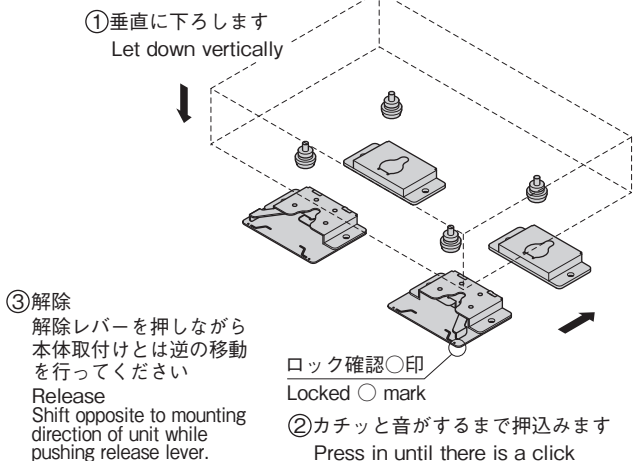

商品番号 Product No.	RoHS 10	製品質量 (g) Mass	コード Code	単価	量販価格	
					数量	単価
C-1544-1-L		61	24378			
C-1544-1-R		61	24379			
C-1544-2		41	24380			
C-1544-F		5	24381			

●: RoHS10指令対応品
▲: RoHS10指令に対応可能です。

※大量のご注文は更にお安くなります。

スナッチ
ロック

コントロール
センター

パイプ
関連金具

グレーチング
ロック

工業用
錠前

電磁波
対策

パッキン

窓枠・カード
ホルダー

ゴム脚・
プロメット

周辺機器
(C)

充電器用
金具

フリーザー
金具

ラッシング
システム