

**C-591**  
アルミニウム製

ファスナー  
ラッチ錠  
ドアキャッチ  
スナッチロック  
コントロールセンター  
パイプ関連金具  
グレーチングロック  
工業用錠前  
電磁波対策  
パッキン  
窓枠・ガードホルダー  
ゴム脚・グロメット  
周辺機器(C)  
充電器用金具  
フリーザー金具  
ラッシングシステム

ファスナー

ラッチ錠

ドアキャッチ

スナッチロック

コントロールセンター

パイプ関連金具

グレーチングロック

工業用錠前

電磁波対策

パッキン

窓枠・ガードホルダー

ゴム脚・グロメット

周辺機器(C)

充電器用金具

フリーザー金具

ラッシングシステム



**アルミガンロックII**  
ALUMINUM GAN LOCKS II

特徴 Feature

- L型ガードのローコストタイプです。
- 錠前はフロントガードの底部に組込れているため、錠前部のドリル破壊・いたづらを防止します。
- 設置後も錠前の交換はドライバー1本で行なえます。
- ワンタッチ施錠で施錠忘れがありません。
- 右用です。
- 日本自動販売システム機械工業会規格錠前が組込み可能です。

- Low-cost L-type guard.
- Lock is built into bottom of front guard, preventing mischief or drilling of lock.
- After the lock is installed, lock replacement requires the use of a screw driver.
- One-touch locking helps prevent failure to lock.
- The lock is for right-hand use.
- Locks that conform to the Japan Vending System Manufacturers Association standards can be incorporated.

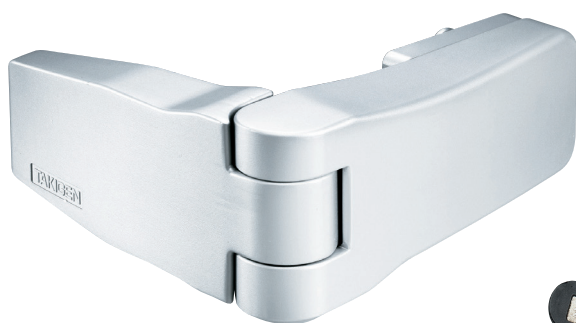

C-591-R



鍵違い  
Key differences

[C-591-R]

M8×50 六角穴付止めねじ  
ナット&S.W. 付  
Hex socket set screw  
with nut & S.W.

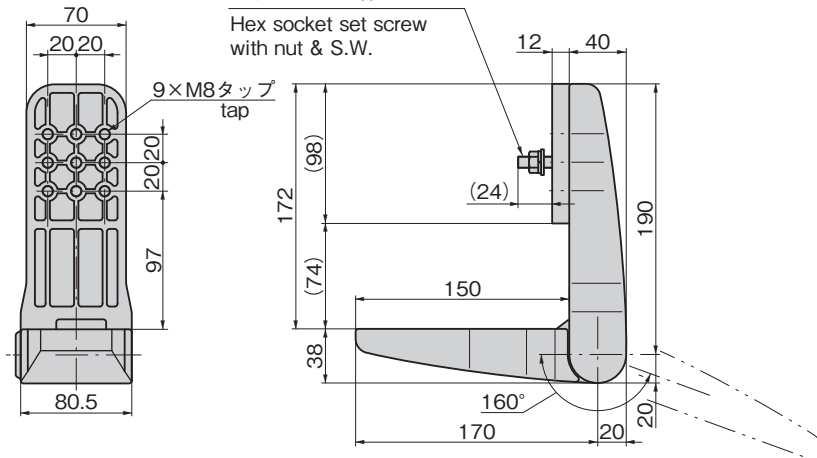

[台座  
Spacer]

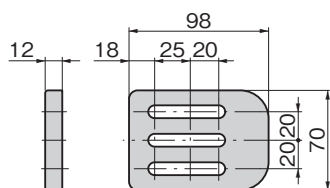

[取付け板  
Installation plate]

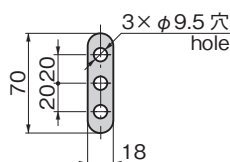

[キー  
Key]

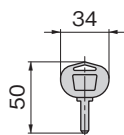

仕様	● 材質: 本体/アルミニウム合金(ADC) シリンダー錠部/快削黄銅棒(C3604BD) キー/黄銅板(C3713P) ● 表面仕上: 本体/焼付塗装(シルバーメタリック) シリンダー錠部/クロムめっき(MBCr) キー/ニッケルめっき(MBNI) ● 最大鍵違い数: 17万7,000通り ● 付属品: キー2本・台座・取付け板・六角穴付止めねじ・ナット・S.W.
用途	● 自動販売機・各種機器
納期	● 標準品・・・納期お問合せください
備考	● マスターシステム。硬質錠前などお客様の仕様にあった錠前の組込みが可能です。 ● 錠前なしには錠前及びキーは付属していません。1198ページの自動販売機基準錠前からお選びください。
Specifications	● Material: Body: Aluminum alloy (ADC) Cylinder lock: Free-cut brass rod (C3604BD) Key: Brass plate (C3713P) ● Surface finish: Body: Baked finish (silver metallic) Cylinder lock: Chrome plating (MBCr) Key: Nickel plating (MBNi) ● Maximum number of key types: 177,000 types ● Accessories: Two keys, spacer, installation plate, hexagon socket set screw, nuts and S.W.
Specific-use	● Slot vending machines and various types of equipment
Remarks	● No lock or key is supplied for lock-less models. Choose from the vending machine standard locks on page 1198.

使用例  
Example of application

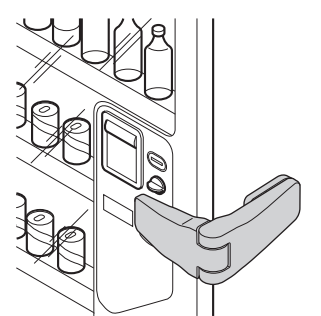

取付け例  
Example of Installation

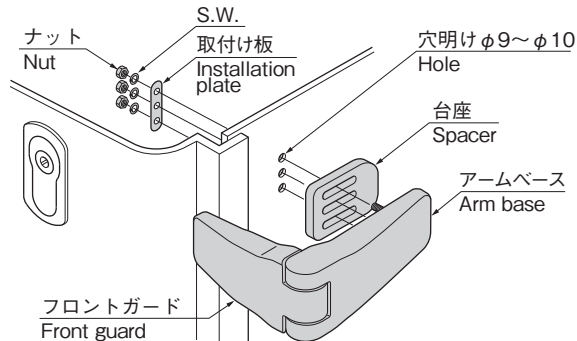

商品番号 Product No.	RoHS 10	備考 Remarks	製品質量(g) Mass	コード Code	単価	量販価格	
						数量	単価
C-591-R		鍵違い Key differences	1,735	24024			
C-591-R 錠前なし		錠前なし Without lock	1,635	23999			

●: RoHS10指令対応品 ▲: RoHS10指令に対応可能です。

※大量のご注文は更にお安くなります。