

破壊・こじ開けから守ります

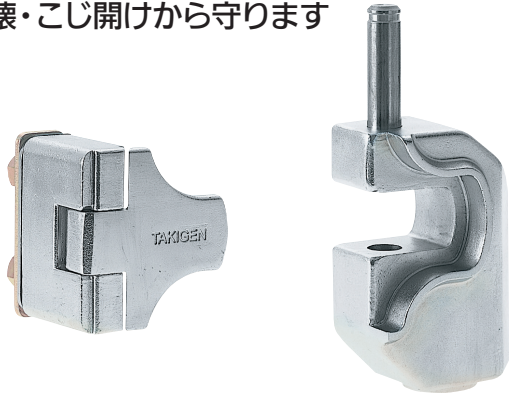

C-1567-R



鍵違い  
Key differences

〔C-1567-R〕(右 Right-installation)

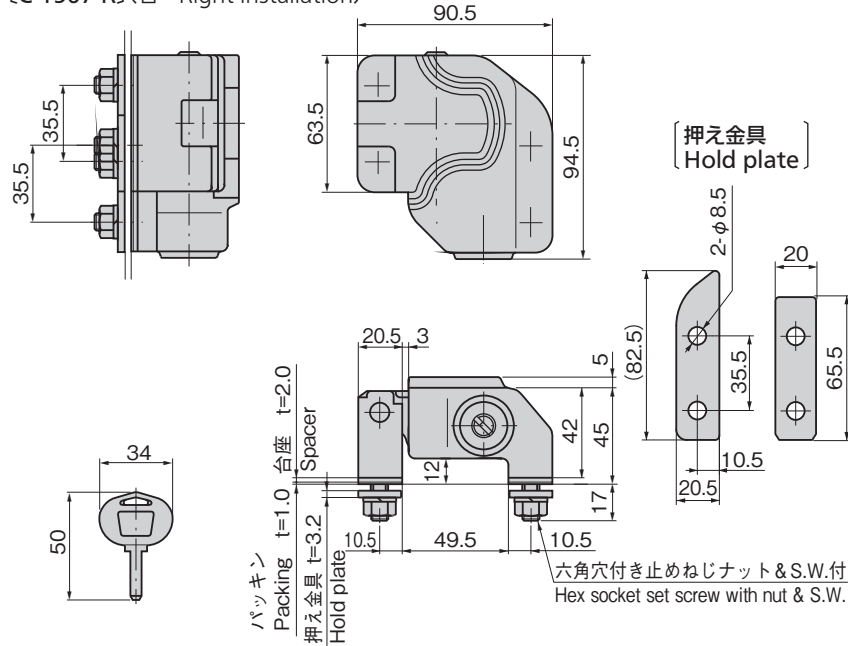

パネル穴明け寸法(C-1567-R)  
Panel drilling dimensions

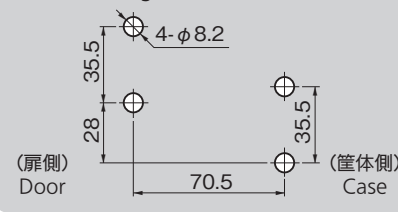

パネル穴明け寸法(C-1567-L)  
Panel drilling dimensions

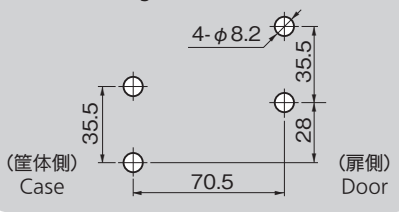

特徴 Feature

- 従来のコーナーロックのコンパクト化を実現
- ステンレス製で破壊・耐食性に優れています。
- 施錠時はキーのいらないワンタッチロック方式
- チェーンを使用しないため、鉄筋カッターなどによる切断から守ります。
- ロック結合部は曲線形状によりパールの進入を防止します。
- キーパーフリー機構により、扉を閉める際、キーパーとロック本体が干渉する心配はありません。
- 錠前は本体底部に組込まれているためドリル破壊は困難です。
- 錠前はM4六角レンチ1本で簡単に交換できます。
- 日本自動販売システム機械工業会規格錠前が組み込み可能です。
- 標準錠前はパーソナルコインロック(C-288)を使用
- 右取付け用・左取付け用(本図・写真共右取付け用です。)

- The current corner locks have become compacted.
- It's made of stainless steel so it's strong and corrosion-resistant.
- One-touch locking without using a key.
- No chain is used so it's protected against cut by reinforced cutter etc.
- The lock connecting section is curved to prevent a crowbar from entering.
- Thanks to the keeper free mechanism, the keeper and the lock main body do not interfere when closing a door.
- The lock is located at the bottom of the main body so breaking by drill etc is difficult.
- The lock can be replaced easily with a M4 hex wrench.
- The standard locks by Japan Vending System Manufacturers Association can be incorporated.
- Use the personal coin lock (C-288) for the standard lock.
- The left-installation or right-installation. (drawings and photo show the right-installation)

仕様	● 材 質: 本体/ステンレス鋼鋳物(SUS304) シリンダー錠部/快削黄銅棒(C3604BD) キー/黄銅板(C3713P)
	● 表面仕上: 本体/電解研磨 シリンダー部/クロムめっき(MBCr) キー/ニッケルめっき(MBNI)
用途	● 同一鍵番号・指定番号も製作します。
	● 最大鍵違い数: 17万7,000通り
納期	● 標準品は鍵違いです。
	● 付 属 品: キー2本・紙製穴明けプレート・押え金具・止めねじ4本(ナット・S.W.付)
備考	● 製品質量: 本体/1,000g、フック/180g
	● 自動販売機・各種機器

Specifications	● Material: Main body: Cast stainless steel (SUS304) Cylinder lock: Free cutting brass bar (C3604BD) Key: Brass plate (C3713P)
	● Finish: Main body: Electrolytic polishing Cylinder lock: Chrome plating (MBCr) Key: Nickel plating (MBNI)
Specific use	● No. of max. key differences: 177,000
	● Accessories: Two keys, Perforation marker sheet, hold plate and four set screw (with nuts and S.W.)
Remarks	● Mass: Main body: 1,000g, Hook: 180g
	● Vending machines and other various equipment

商品番号 Product No.	RoHS 10	備考 Remarks	製品質量(g) Mass	コード Code	単価	量販価格	
						数量	単価
C-1567-L		左取付け Left-installation	1,180	22819			
C-1567-R		右取付け Right-installation	1,180	22887			
C-1567-L 錠前なし Without lock		左取付け Left-installation		24014			
C-1567-R 錠前なし Without lock		右取付け Right-installation		24015			

●: RoHS10指令対応品 ▲: RoHS10指令に対応可能です。 ※大量のご注文は更にお安くなります。

