

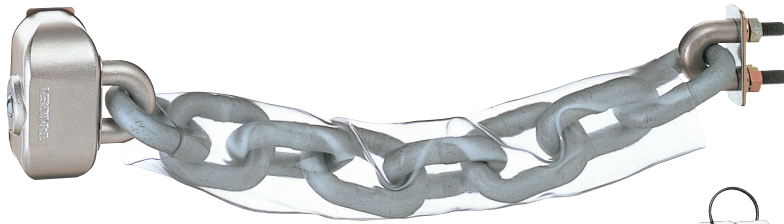

チェーン径アップの強化タイプ



C-1577-B



鍵違い

Key differences

商品番号 Product No.	RoHS 10	製品質量 (g) Mass	コード Code	単価	量販価格	
					数量	単価
C-1577-B		1,880	23249			

●: RoHS10指令対応品
▲: RoHS10指令に対応可能です。

※大量のご注文は更にお安くなります。

特徴 Feature

- 日本自動販売システム機械工業会規格錠前がプラスドライバー1本で簡単に交換できます。
- 取付け簡単、コンパクトで頑丈です。
- 直径φ12.5mmの焼入れチェーンを使用し、ボルトカッターなどでの切断を防止します。
- チェーンはディズゴ処理により耐食性アップ
- 強化オプションとしてジョイント保護プレート、強化取付け金具に交換できます。
- 標準錠前はパーソナルコインロックC-288を使用しています。
- The locks in conformity with Japan Vending System Manufacturers Association standards can be replaced easily with a cross-tip screwdriver.
- Easy-to-install, compact and durable.
- Chain uses the iron quenched chain with diameter 12.5mm so cut-ting by bolt cutter etc is prevented.
- The chains are given Disgo treatment to increase corrosion resistance.
- The optional joint protection plates and reinforced fixing plates can be replaced.
- Use the personal coin lock C-288 for the standard lock.

仕様

- 材 質: 本体/ステンレス鋼鋳物(SUS304)
チェーン/鉄焼入れ材
キー/黄銅板(C3713P)
- 表面仕上: 本体/ニッケルめっき
チェーン/ディズゴ処理(特殊塗装)
キー/ニッケルめっき(MBNI)
- 付 属 品: キー2本・取付け用ナット
- 最大鍵違い数: 17万7,000通り
- 用途: 自動販売機・各種機器
- 納期: 特注品・・・納期お問合せください
- 備考: 同一鍵番号・指定番号も製作します。
マスターシステム及び硬質錠前の組込みが可能です。お問合せください。

用途

納期

備考

Specifi-
cations

- Material: Main body: Cast stainless steel (SUS304)
Chain: Iron quenched
Key: Brass plate (C3713P)
- Finish: Main body: Nickel plating
Chain: Disgo treatment (special coating)
Key: Nickel plating (MBNI)
- Accessories: Two keys and installation nuts
- No. of key differences: 177,000

Specific use

- Vending machines and other various equipment

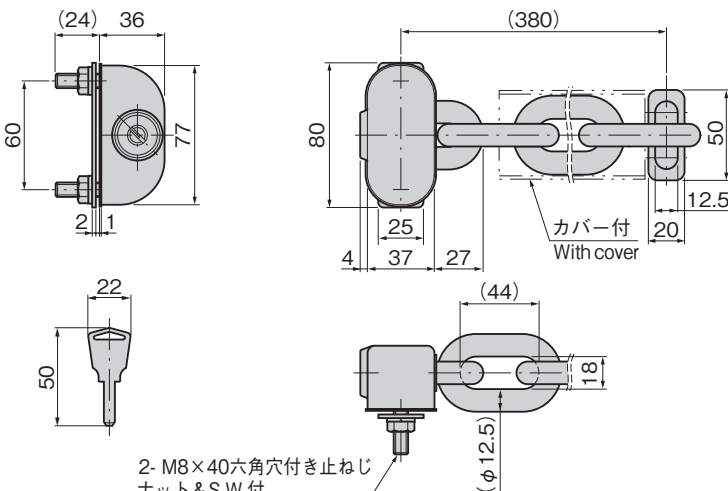

2- M8×40六角穴付き止ねじ
ナット&S.W.付
Hex socket set screw
with nut & S.W.

