



特徴 Feature

- ハイセキュリティ錠前TAK80内蔵のシリンダー錠です。
- TAK80装備のハンドルにご使用できます。
- 鍵は施錠時のみ抜けるため施錠忘れがありません。
- The cylinder lock is built into the high-security TAK 80 lock.
- Can be used on handles equipped with a TAK 80 lock.
- Key can be removed only when locking so you don't fail to lock.



C-430



キーNo.TAK80 Key

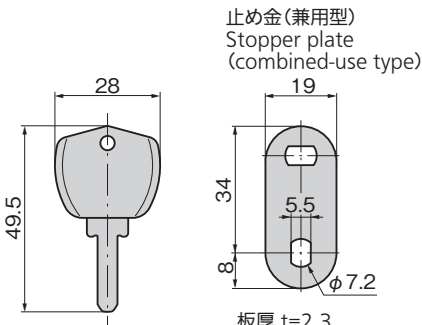

板厚 t=2.3
Plate thickness

止め金回転角度90°
Stopper plate turning angle (33.5)

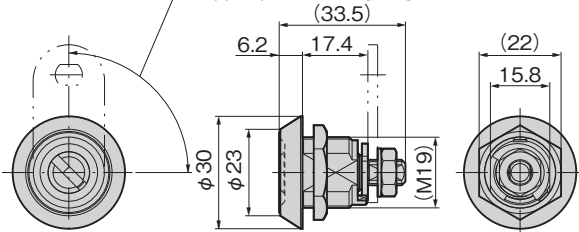

パネル穴明け寸法
Panel drilling dimensions

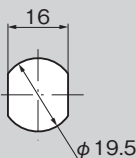

仕様	<ul style="list-style-type: none"> ● 材質: 本体/快削黄銅棒 (C3604BD) キー/黄銅板 (C3713P) ● 表面仕上: 本体/クロムめっき (MBCr) キー/ニッケルめっき (MBNi) ● 最大鍵違い数: 11万8,000通り ● 付属品: キー2本・止め金
用途	● 自動販売機・各種筐体
納期	● 標準在庫品
備考	<ul style="list-style-type: none"> ● マスターシステム、指定同番、鍵違いも製作します。お問合せください。 ● キーモールドは、黒色以外に赤色・青色・黄色があります。お問合せください。 ● 標準品は右開き用です。(左開き用をご使用の際はお問合せください。) ● 錠前に無理な力が掛かると破損の原因となります。

Specifications	<ul style="list-style-type: none"> ● Material: Main body: Free cutting brass bar (C3604BD) Key: Brass plate (C3713P) ● Finish: Main body: Chrome plating (MBCr) Key: Nickel plating (MBNi) ● No. of max. key differences: 118,000 ● Accessories: Two keys, stopper plate
Specific use	● Automatic vending machines, various structures
Remarks	<ul style="list-style-type: none"> ● Key molds are available in red, blue and yellow, in addition to black. Please inquire. ● Standard product is right-opening. (Contact us if left-opening is needed.) ● Applying unreasonable force may damage the lock.

商品番号 Product No.	RoHS 10+	製品質量 (g) Mass	コード Code	単価	量販価格	
					数量	単価
C-430 同番 keyed alike	●	88	23617			

●: RoHS10指令対応品 ※大量のご注文は更にお安くなります。
▲: RoHS10指令に対応可能です。