

# C-1549-HP

ステンレス製

南京錠



掛金  
LATCH



C-1549-HP-2

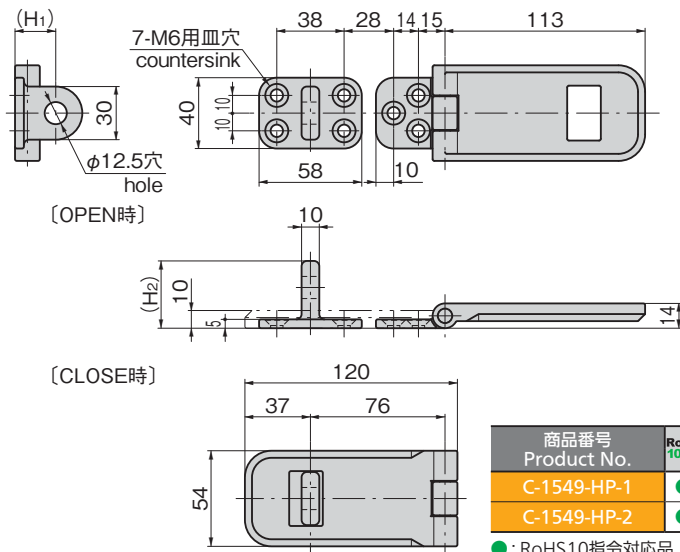

## 特徴 Feature

- ステンレス製で耐食性に優れています。
- C-1554・C-1549-1-A/B・C-1549-2-A/Bと合せてお使いいただくと最適です。
- Corrosion-resistant, stainless steel construction.
- Perfect for use with C-1554・C-1549-1-A/B・C-1549-2-A/B

仕様	● 材 質：ステンレス鋼铸件(SUS304) ● 表面仕上：電解研磨
用途	● 門扉・重要設備
納期	● 標準在庫品

Specifications	● Material: Cast stainless steel (SUS304) ● Finish: Electrolytic machining
Specific use	● Gate doors, important facilities

## パネル穴明け寸法 Panel drilling dimensions

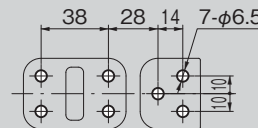

商品番号 Product No.	RoHS 10	H <sub>1</sub>	H <sub>2</sub>	製品質量(g) Mass	コード Code	単価	量販価格	
							数量	単価
C-1549-HP-1	●	23	38	413	23868			
C-1549-HP-2	●	16.3	31.3	400	23869			

● : RoHS10指令対応品 ▲ : RoHS10指令に対応可能です。

※大量のご注文は更にお安くなります。

ファスナー・ラッチ錠・キャッチ  
錠前装置・周辺機器

ファスナー

ラッチ錠

ドア  
キャッチ

スナッチ  
ロック

コントロール  
センター

パイプ  
関連金具

グレーチング  
ロック

LOCKS

工業用  
錠前