

C-1539

ステンレス製

ファスナー



スプリングキャッチ

SPRING CATCHES

ファスナー・ラッチ錠・キャッチ錠前装置・周辺機器

ファスナー

ロータリーロック

ラッチ錠

ドアキャッチ

EV充電ポート錠

フリーザー周辺機器

特装車金具

パイプ関連金具

工業用錠前

電磁波対策

パッキン

窓枠・カードリダー

ゴム脚・グロメット

ビス・ナット・ワッシャー

ラッシング・ベルト・パワル

その他のC製品

特徴 Feature

- ステンレス製で耐食性に優れています。
- 南京錠で施錠できます。(C-1539-2-AL・C-1539-3-Lを除く)
- スプリング内蔵で振動機器に最適
- 特殊なアーム形状で強度アップ
- ステンレス製小型錠前を装備しました。(C-1539-2-AL)
- 自動的にレバーでロックされ、振動などで外れることはありません。(C-1539-3-L)
- 自動的に施錠され、キーで解錠します。(C-1539-2-AL)
- Corrosion-resistant stainless steel is used.
- Can be locked with padlock. (Without C-1539-2-AL and C-1539-3-L)
- Built-in springs are optimum for vibration equipment.
- Unique design shape for increased strength.
- Fitted with a miniature stainless steel lock. (C-1539-2-AL)
- Locking is performed automatically with the lever so it does not come off even if vibration occurs. (C-1539-3-L)
- Locks automatically and is unlocked with key.(C-1539-2-AL)

仕様

- 材質：冷間圧延ステンレス鋼板(SUS304)
- 表面仕上：光沢バレル研磨
- 付属品：キー2本(C-1539-2-AL)

用途

- 船舶・工作機械・車両・計測機器

納期

- 標準在庫品

備考

- 南京錠はC-555(1315ページ)をご参照ください。

Specifications

- Material: Cold rolled stainless steel plate (SUS304)
- Finish: Gloss barrel polishing
- Accessories: Two keys (C-1539-2-AL)

Specific-use

- Ships, machine tools, vehicles and measuring equipment

Remarks

- For padlock C-555, see page 1315.



C-1539-2



C-1539-3-L



C-1539-2-AL



キーNo.488A
Key

[C-1539]

[C-1539-2-AL]

[C-1539-3-L]

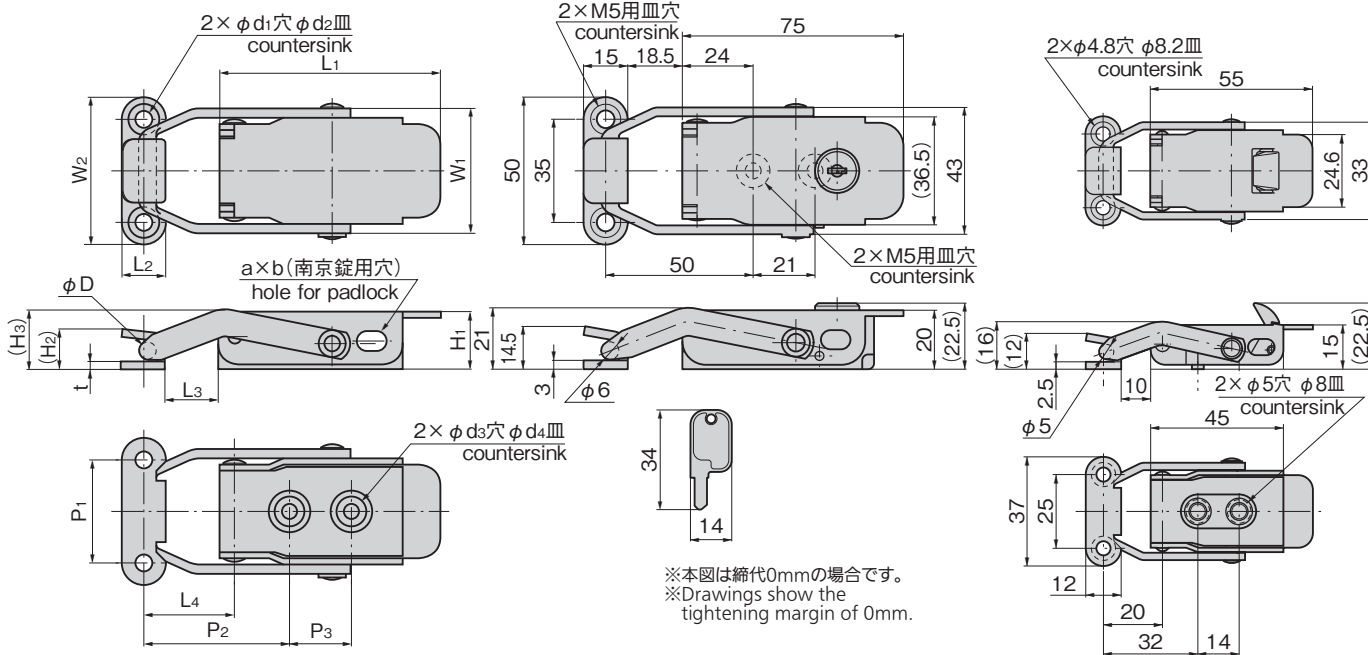

商品番号 Product No.	RoHS 10	L1	L2	L3	L4	W1	W2	H1	(H2)	(H3)	t	P1	P2	P3	φD	φd1	φd2	φd3	φd4	a×b	製品質量(g) Mass	コード Code
C-1539-2	●	75	15	18.5	31	43	50	20	14.5	21	3	35	50	21	6	6	10.2	5.4	10	10×6.5	185	22041
C-1539-3	●	55	12	10	20	33	37	15	12	16	2.5	25	32	14	5	4.8	8.2	5	8	9×5.5	80	22217
C-1539-4	●	45	10	7	15	27	32	12	10	13	2	22	30	12	4	4.8	8.2	4.8	8.2	9×5.5	45	22218

●: RoHS10指令対応品 ▲: RoHS10指令に対応可能です。

商品番号 Product No.	RoHS 10	製品質量(g) Mass	コード Code
C-1539-2-AL	●	210	23027
C-1539-3-L	●	90	23546

●: RoHS10指令対応品 ▲: RoHS10指令に対応可能です。

商品番号 Product No.	参考引張荷重 N Reference tensile load					
	締代(mm) Tightening margin					
	1	2	3	4	5	6
C-1539-2	108	167	216	274	323	372
C-1539-3	69	108	137	176	206	
C-1539-4	49	78.4	98	127		

※締代は表記の範囲内で、ご使用ください。
※Use tightening margins within the ranges given.

¥ 価格はタキゲンWebサイトよりご確認ください。www.takigen.co.jp