

# 緩衝器付キャスター

CASTERS WITH SHOCK ABSORBERS



**K-1560G**  
ステンレス製 自在車

**K-1560R**  
ステンレス製 固定車

## 特徴 Feature

- 小型緩衝器(ショックアブソーバ) 内蔵により衝撃や振動・騒音を抑えます。振動加速度はショックアブソーバ無しのキャスターの10分の1。グレーチング上走行時の塵舞い上げ量は8分の1。
- 耐摩耗性能や引裂強度に優れた、導電ウレタンを使用しているため、静電気障害や塵埃の吸着を防止できます。
- 緩衝器取付け位置を変えることにより3タイプの基準荷重が設定ができます。(100N/200N/300N) 初期設定 300N。
- Small built-in shock absorbers reduce impact, vibration and noise. Vibration acceleration is one-tenth of casters without shock absorbers and the amount of dust raised when traveling on grating is one-eighth.
- The use of hard-wearing, tear-resistant conductive urethane prevents static electricity problems and dust adherence.
- Three standard load settings are possible by changing the position of the shock absorbers. (100N, 200N, 300N) Initial setting 300N.

仕様 ● 材質: 本体/冷間圧延ステンレス鋼板 (SUS304)  
車輪/ウレタン

- 用途 ● 精密機器・運搬用台車
- 納期 ● 標準品・・・納期お問合せください
- 備考 ● ストップバー付・自在ねじ式もあります。
- ⚠ ● 掲載の基準荷重は許容荷重ではありません。最も衝撃吸収効果が得られる荷重を表しています。
- 快適にご使用頂くために、随時、潤滑スプレー等を注入し、動作を確認してください。(緩衝器には注油しないでください。)
- 機器に取付けた状態で基準荷重の変更はしないでください。
- 高さ及び偏心寸法は、緩衝器の伸縮により変化します。

Specifications ● Material:  
Main body: Cold rolled stainless steel plate (SUS304)  
Wheels: Urethane

- Specific use ● Precision equipment, pushcarts
- Remarks ● Wheels with stoppers and swivel screw-type wheels are also available.
- ⚠ ● The indicated standard load is not the allowable load, but the load at which the best shock absorbing effect is obtained.
- For smooth operation, lubricate as needed with an oil spray and check operation. (Do not lubricate the shock absorbers.)
- Do not change the standard load when the casters are fitted to the equipment.
- Height and offset changes with expansion and contraction of shock absorber.

クリーンルーム内の運搬に最適



K-1560G-125-UR

K-1560R-125-UR

[K-1560G]

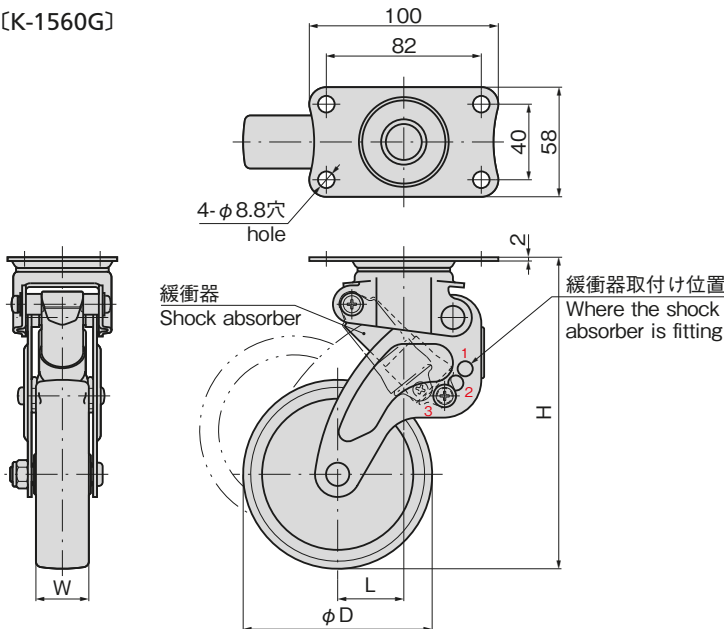

[K-1560R]

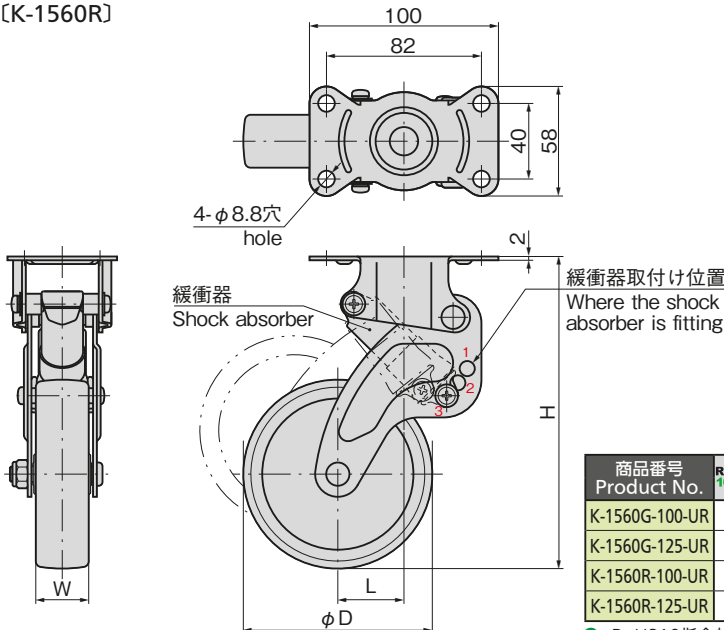

緩衝器取付け位置 Where the shock absorber is fitting	基準荷重N Standard load
1	100
2	200
3	300

商品番号 Product No.	RoHS 10	CAD	φD	H	L	W	製品質量(g) Mass	コード Code	単価 Price	量販価格 Quantity	Bulk Price 単価 Price
K-1560G-100-UR		2D	100	165~142	35~58	28	755	31442	¥18,000	4個~	¥17,460
K-1560G-125-UR		2D	125	186~161	42~67	32	890	31443	¥20,000	4個~	¥19,400
K-1560R-100-UR		2D	100	165~142	35~58	28	650	31444	¥17,000	4個~	¥16,490
K-1560R-125-UR		2D	125	186~161	42~67	32	785	31445	¥20,000	4個~	¥19,400

●: RoHS10指令対応品 ▲: RoHS10指令に対応可能です。※大量のご注文は更にお安くなります。

キャスター  
アジャスター  
スライドレール



K

重量用  
キャスター

キャスター

双輪  
キャスター

CASTERS WITH SHOCK ABSORBERS

緩衝器付  
キャスター

アジャスター付  
キャスター

戸車

ボール  
キャスター

モニター  
アーム

レベル  
アジャスター

ペダル  
ロック

ステップ

スライド  
レール