

K-507YS
鉄製 ストッパー付

K-507Y
鉄製 ストッパーなし

K-557Y
鉄製 固定

重量用キャスター

HEAVY DUTY SWIVEL AND RIGID CASTERS



K-507YNS-150



K-557YN-150

[K-507YS・K-507YNS]
[K-507Y・K-507YN]

特徴 Feature

- 車輪回転部にボールベアリングを採用、車輪の回転がスムーズです。
- ストッパー付きでは最大の荷重
- ON・OFF操作ペダルはともに踏込み方式のため、使用方法が簡易
- Ball bearings are incorporated in the wheel axle so wheel turns smoothly.
- The largest load among the stopper-incorporated types.
- Easy-to-operate pedal pressing type for turning ON/OFF.

仕様

- 材質：本体／熱間圧延鋼板 (SPHC)
車輪／UMCナイロン(濃紺色)
- 表面仕上：本体／亜鉛めっきクロメート処理 (MFZn-C)
- 用途：● 重荷重用台車・大型機械
- 納期：● 標準品・・・納期お問合せください
- 備考：● 固定車はK-557Yをご使用ください。
● 使用温度：-20～+110℃

Specifications

- Material: Main body: Hot rolled steel plate (SPHC).
Wheel: UMC nylon (Navy blue)
- Finish: Zinc plating chromate treatment (MFZn-C)

Specific use

- Heavy-duty flatbed pushcarts and large equipment
- Use K-557Y for the rigid type
- Ambient temperature: -20°C to +110°C

[K-557Y・K-557YN]

特徴 Feature

- 車輪回転部にボールベアリングを採用、車輪の回転がスムーズです。
- Ball bearings are incorporated in the wheel axle so wheel turns smoothly.

仕様

- 材質：本体／熱間圧延鋼板 (SPHC)
車輪／UMCナイロン(濃紺色)
- 表面仕上：本体／亜鉛めっきクロメート処理 (MFZn-C)
- 用途：● 重荷重用台車・大型機械
- 納期：● 標準品・・・納期お問合せください
- 備考：● 自在車はK-507YS・K-507Yをご使用ください。
● 車輪は他の材質もあります。

Specifications

- Material: Main body: Hot rolled steel plate (SPHC)
Wheel: UMC nylon (Navy blue)
- Finish: Zinc plating chromate treatment (MFZn-C)

Specific use

- Heavy-duty flatbed pushcarts and large equipment
- Use K-507YS and K-507Y for the swivel type.

[K-507YS・K-507YNS]
[K-507Y・K-507YN]

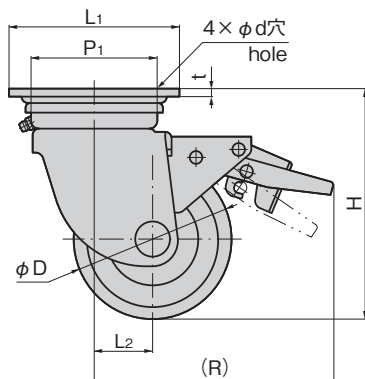
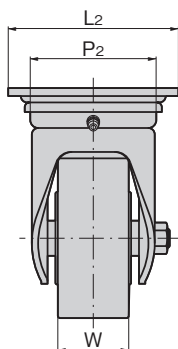

[K-557Y・K-557YN]

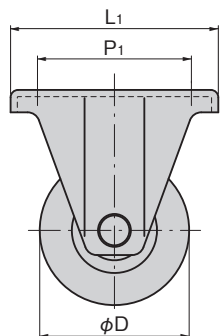
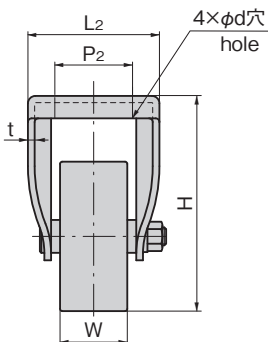

商品番号 Product No.	RoHS 10	備考 Remarks	φD	H	L1×L2	P1×P2	L2	W	t	φd	(R)	許容荷重kN Allowable load	製品質量(g) Mass	コード Code	単価	量販価格	
																数量	単価
K-507YS-100	●		100	144	108×108	80×80	37	45	5	11	150	4.50	2,235	31368			
K-507YNS-130	●	ストッパー付き With stopper	130	177	108×108	80×80	40	50	5	11	185	4.90	3,454	31567			
K-507YNS-150	●		150	198	120×120	90×90	45	50	5	11	195	5.39	4,227	31568			
K-507YNS-200	●		200	250	140×140	112×112	58	63	6	14	250	6.48	7,172	31569			
K-507Y-100	●			100	144	108×108	80×80	37	45	5	11	150	4.50	1,835	31364		
K-507YN-130	●	ストッパーなし Without stopper	130	177	108×108	80×80	40	50	5	11	185	4.90	2,975	31570			
K-507YN-150	●		150	198	120×120	90×90	45	50	5	11	195	5.39	3,737	31571			
K-507YN-200	●		200	250	140×140	112×112	58	63	6	14	250	6.48	6,342	31572			
K-557Y-100	●			100	144	139×88	103×52	45	4.5	11	150	4.50	1,435	31372			
K-557YN-130		固定 Rigid	130	177	140×96	100×56	50	5	11	185	4.90	2,542	31573				
K-557YN-150			150	198	140×96	100×56	50	5	11	195	5.39	2,730	31574				
K-557YN-200			200	250	151×102	112×63	63	5	14	250	6.48	4,740	31575				

●: RoHS10指令対応品 ▲: RoHS10指令に対応可能です。

※大量のご注文は更にお安くなります。

キャスター・アジャスター
スライドレール

HEAVY-DUTY CASTERS
重量用キャスター
キャスター
双輪キャスター
緩衝器付キャスター
アジャスター付キャスター

戸車
ボールキャスター
モニターアーム
レベルアジャスター
ペダルロック
ステップ

スライドレール