

KC-24-3

プラスチック製

レベルアジャスター



クイックアジャスター

QUICK ADJUSTERS

K

キャスター・アジャスター
スライドレール



KC-24-3

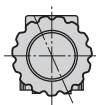
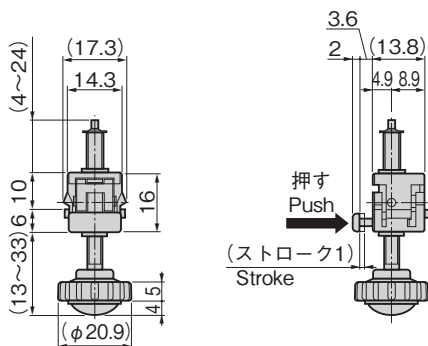

使用例 Example of application

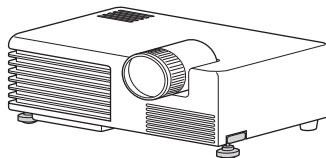

パネル穴明け寸法 Panel drilling dimension

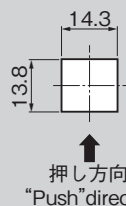

特徴 Feature

- ボタンを押すだけで簡単に高さ調整が可能。固定後、脚部を回転させることにより微調整も可能です。
- 取付けは差込むだけのワンタッチ装着
- 3種類の板厚に対応します。(1.2, 1.6, 2.0mm)
- The height can be adjusted by pushing the button, and after setting, fine adjustments can be made with the foot rotated.
- These can be installed one-touch by pushing in.
- Three kinds of panel thickness can be used. (1.2, 1.6, and 2.0mm)

仕様	● 材質：本体/ABS樹脂 シャフト/冷間圧造用炭素鋼線
	● 適用板厚：1.2, 1.6, 2.0 ● その他：耐荷重：147N 耐久回数：5,000回
用途	● プロジェクターなど角度調整を必要とする機器
納期	● 標準在庫品

Specifications	● Material: Main body: ABS resin Shaft: Cold rolled carbon steel wire (SWCH)
	● Applicable panel thickness: 1.2/1.6/2.0 ● Others: Load resistant: 147N No. of times for durability: 5,000 (times)
Specific-use	● For equipment like a projector needed to adjust the angle.

使用例 Example of application

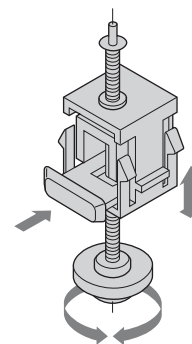

商品番号 Product No.	RoHS 10	製品質量 (g) Mass	コード Code	単価	量販価格	
					数量	単価
KC-24-3	●	11	22925			

● : RoHS10指令対応品 ▲ : RoHS10指令に対応可能です。

※大量のご注文は更にお安くなります。

LEVEL ADJUSTERS

レベルアジャスター
ペダルロック
ステップ
スライドレール

重量用
キャスター

キャスター

双輪
キャスター

緩衝器付
キャスター

アジャスター付
キャスター

戸車

ボール
キャスター

モニター
アーム