

許容荷重500kg

特徴 Feature

- 小型ながら超重量の耐荷重です。
- 半導体・液晶製造装などのロングストロークを要するスライド部に最適です。
- Small, but able to withstand very heavy loads.
- Ideal for maintenance of semiconductor or liquid crystal manufacturing equipment, etc. where a long stroke is required.

重量用
キャスター

キャスター

双輪
キャスター

緩衝器付
キャスター

アジャスター付
キャスター

戸車

ボール
キャスター

モニター
アーム

レベル
アジャスター

ペダル
ロック

ステップ

スライド
レール

SLIDE RAIL



K-216-800

仕様

[K-1216]	● 材質: ステンレス鋼引抜き材 (SUS304) ● 表面仕上: アルミナブラスト
[K-216]	● 材質: 炭素鋼引抜き材 (S45C) ● 表面仕上: 亜鉛めっきクロメート処理 (MFZn-C)
納期	● 特注品・・・納期お問合せください
備考	● 最大2,000mm (ストローク) まで製作します。 ● 本品は末永くご使用頂くために定期的に摺動部に潤滑剤の塗布をお願いします。 (推奨潤滑剤: リチウム石鹼基系極圧グリース) ※長尺重量商品のため送料が掛かります。詳細はお問合せください。

Specifications

[K-1216]	● Material: Stainless steel drawing (SUS304) ● Finish: Alumina blasting
[K-216]	● Material: Carbon steel drawing (S45C) ● Finish: Zinc plating chromate treatment (MFZn-C)
Remarks	● To prolong use, it is recommended that a lubricant be applied regularly to the sliding parts. (Recommended grease: Lithium-soap base extreme-pressure grease)

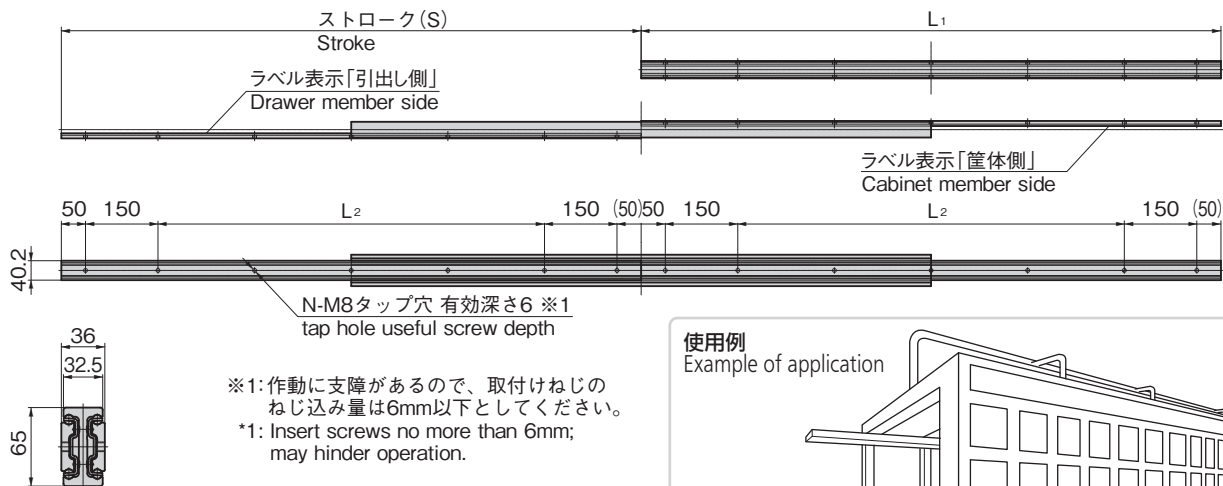

使用例
Example of application

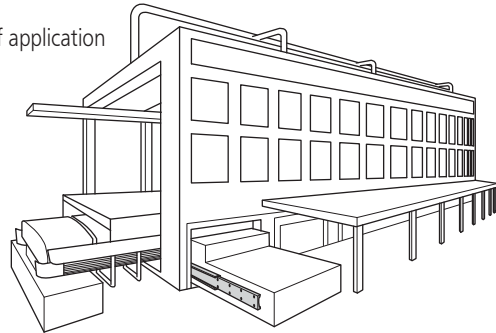

※表中の単価は1本を表します。Price on the table indicates one rail.

商品番号 Product No.	RoHS 10+	備考 Remarks	L ₁	L ₂	(S)	N	製品質量 (kg) Mass	参考許容荷重 N/pair Allowable load	コード Code	単価	量販価格	
											数量	単価
K-1216-800	●	ステンレス製 Stainless steel	800	400 (P=200)	800	10	10	6860	31823			
K-1216-1200	●		1200	800 (P=200)	1200	14	15	6860	31824			
K-216-800	●	鉄製 Iron	800	400 (P=200)	800	10	10	4900	31480			
K-216-1200	●		1200	800 (P=200)	1200	14	15	4900	31481			

●: RoHS10指令対応品 ▲: RoHS10指令に対応可能です。

※大量のご注文は更にお安くなります。