

キャスター・アジャスター  
スライドレール

重量用  
キャスター

キャスター

双輪  
キャスター

緩衝器付  
キャスター

アジャスター付  
キャスター

戸車

ボール  
キャスター

モニター  
アーム

レベル  
アジャスター

ペダル  
ロック

ステップ

スライド  
レール

SLIDE RAIL

特徴 Feature

- 重荷重用に設計された、鋼製スライドレールです。
- Durable steel-made for extra heavy-duty use.

- 仕様
- 材 質：一般構造用圧延鋼材 (SS)
  - 表面仕上：亜鉛めっきクロメート処理 (MFZn-C)
- 用途
- 特装車・建設機械・計測機器・バス

- Specifi-cations
- Material: Rolled steel for general structure (SS)
  - Finish: Zinc plating treatment (MFZn-C)
- Specific-use
- Specially equipped vehicles, construction machinery, measuring equipment, buses

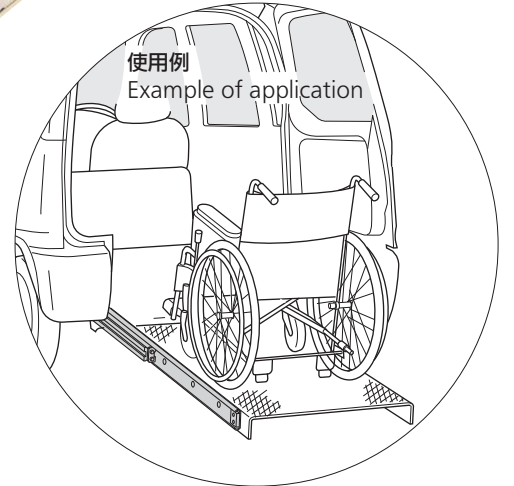
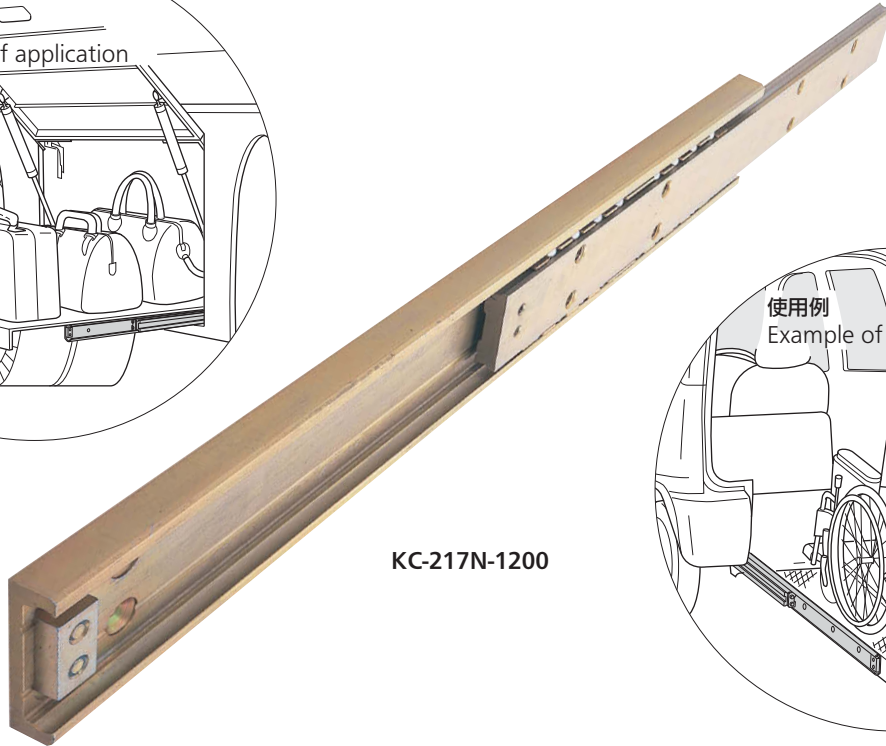
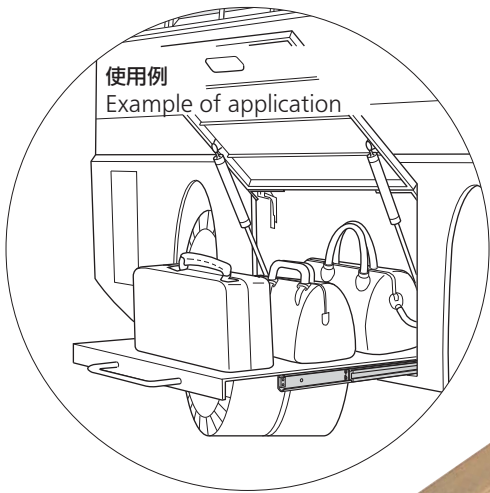

本製品は  
製造中止と  
なりました。  
This product is  
no longer  
manufactured.

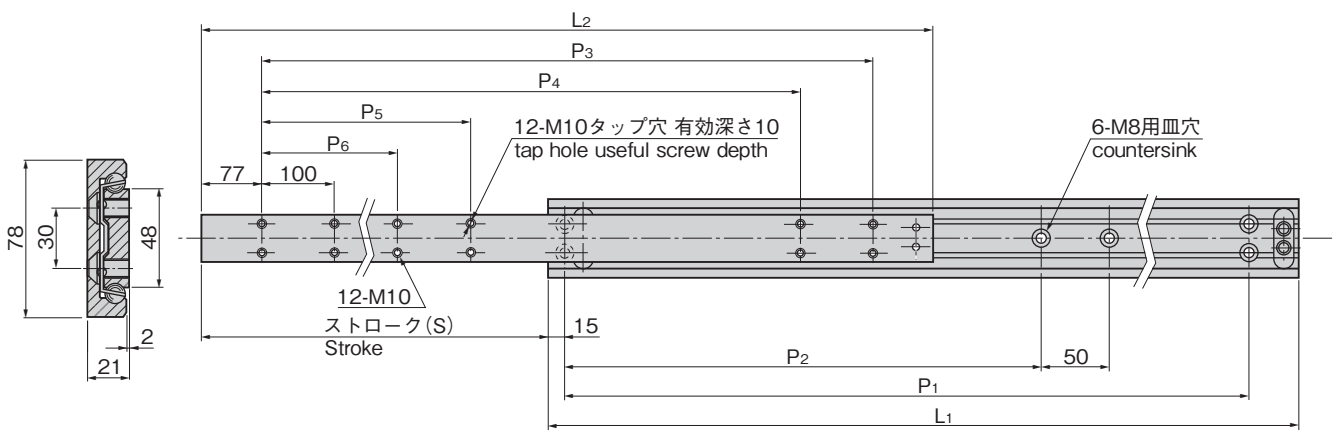

※表中の単価は1本を表します。Price on the table indicates one rail.

商品番号 Product No.	RoHS 10	L1	L2	P1	P2	P3	P4	P5	P6	(S)	許容荷重N/pair Allowable load	製品質量(kg) Mass	コード* Code	単価	量販価格	
															数量	単価
KC-217N-1200		1200	1145	1135	560	1000	900	550	450	738	3528	11.0	31491			
KC-217N-1600		1600	1545	1535	760	1400	1300	750	650	946	2548	15.0	31492			
KC-217N-2000		2000	1945	1935	960	1800	1700	950	850	1202	1568	18.6	31493			

●: RoHS10指令対応品 ▲: RoHS10指令に対応可能です。

※大量のご注文は更にお安くなります。