

K-1856
ステンレス製

K-856
黄銅製



ステップ
リングステップ
GATE STEPS

ステップ
リングステップ
GATE STEPS

OTHER K PRODUCTS
その他のK製品
モニターアーム
レベルアジャスター
ペダルロック
スライドレール

スライドレール



K-856-0

K-1856-3

特徴 Feature

- はしごなどの取付けスペースがない所に最適です。
- Ideal for where no installation space for ladders etc. is provided.

仕様

[K-1856]	● 材質: ステンレス鋼铸件(SUS304) ● 表面仕上: 電解研磨
[K-856]	● 材質: 黄銅铸件(YB5C) ● 表面仕上: クロムめっき(MBCr)
用途	● 消防車・特殊車・鉄道車両
納期	● 標準在庫品
備考	● ステンレス製(K-1856-1~3)はt=1mmのEPDMパッキンが付属されています。 ● K-856-0~3にはパッキンは付属されていません。 ● K-856は黄銅铸件のため参考寸法を表示しています。取付けは現品での確認をお願いします。



Specifications

[K-1856]	● Material: Cast stainless steel (SUS304) ● Finish: Electrolytic polishing
[K-856]	● Material: Cast brass (YB5C) ● Finish: Chrome plating (MBCr)
Specific use	● Fire engine, specially equipped vehicles, trains
Remarks	● Stainless steel (K-1856-1 to 3): EPDM packing (t=1 mm) is included. ● Packing is not included with K-856-0 to 3. ● K-856 is cast brass, so dimensions are for reference. Before installing, customer should check against item actually being used.



[K-856-0]

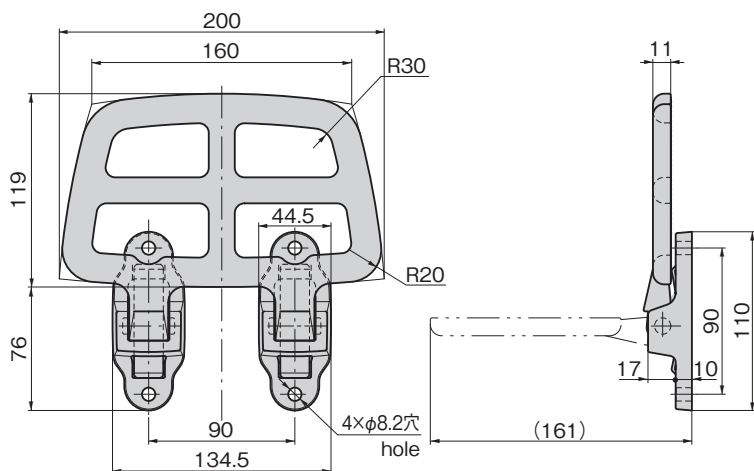

[K-1856-1]
[K-856-1]

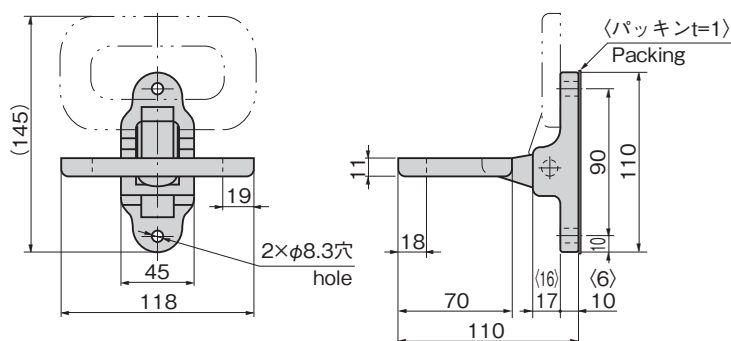

[K-1856-2]
[K-856-2]

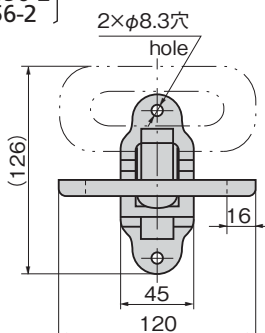

[K-1856-3]
[K-856-3]

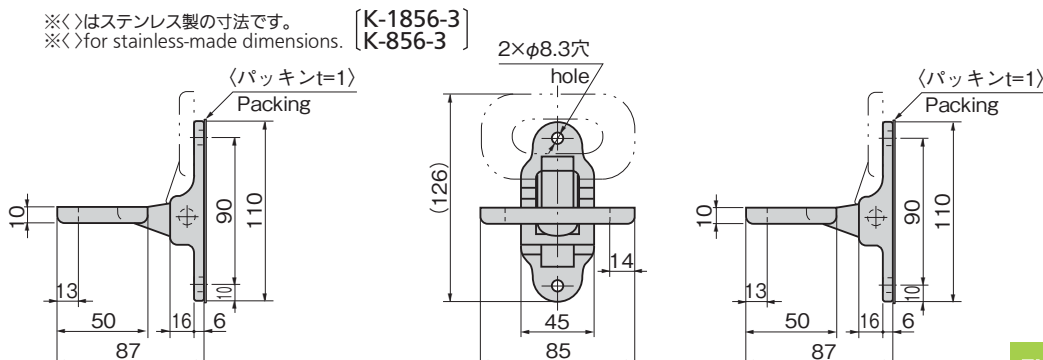

商品番号 Product No.	RoHS 10	弾性限度N Elastic limit	製品質量(g) Mass	コード Code
K-1856-1	●	2,500	700	31300
K-1856-2	●		515	31301
K-1856-3	●		475	31302
K-856-0	●	1,500	1,700	31657
K-856-1	●		670	31559
K-856-2	●		520	31038
K-856-3	●	420	31560	

●: RoHS 10指令対応品
▲: RoHS 10指令に対応可能です。

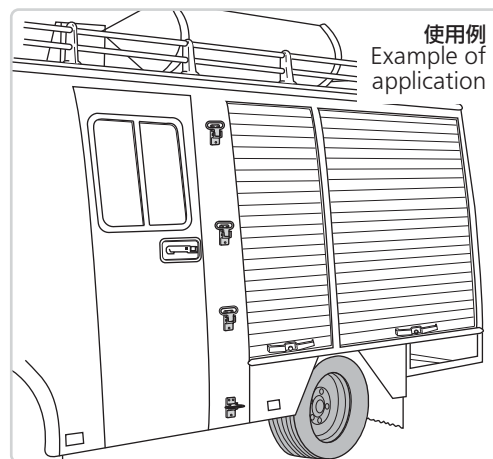

¥ 価格はタキゲンWebサイトよりご確認ください。www.takigen.co.jp